



**Електрична ланцюгова пила
GRUNHELM GES28-40P та GES28-45P**



КЕРІВНИЦТВО З ЕКСПЛУАТАЦІЇ

ВСТУП

Шановний користувач!

Дякуємо за покупку продукції GRUNHELM. У цьому посібнику наведено правила експлуатації інструменту GRUNHELM. Перед початком робіт уважно прочитайте керівництво. Експлуатуйте інструмент відповідно до правил і з урахуванням вимог безпеки, а також керуючись здоровим глуздом. Збережіть інструкцію, при необхідності Ви завжди можете звернутися до неї.

Лінійка силової техніки GRUNHELM постійно розширюється новими моделями. Продукція FORTE відрізняється ергономічним дизайном, що забезпечує зручність її використання, продуманою конструкцією, високою потужністю і продуктивністю.

У зв'язку із змінами в технічних характеристиках зміст керівництва може не повністю відповідати придбаному інструменту. Виробник залишає за собою право вносити зміни в конструкцію окремих деталей без попереднього повідомлення. Майте це на увазі, читаючи керівництво з експлуатації.

Загальні Правила Безпеки при Роботі з Електроінструментом.

Увага!

Електроінструменти є устаткуванням підвищеної небезпеки. Щоб уникнути травми, виникнення пожежі, уражень струмом при використанні електроінструменту слід **СТРОГО** дотримуватися наступних основних правил техніки безпеки. Прочитайте і запам'ятайте ці вказівки до того, як приступите до роботи з електроінструментом. Зберігаєте вказівки по техніці безпеки в надійному місці

Правила Безпеки при Роботі з Електричною ланцюговою пилою

Правила техніки безпеки повинні строго виконуватись при використанні електропили. Для вашої безпеки і безпеки інших, прочитайте уважно ці правила і збережіть їх в доступному місці. Використовуйте пилу лише для пиляння дерева або предметів виготовлених з дерева. Всі інші види використання можуть бути небезпечними. Виробник не несе відповідальності за нещасні випадки, викликані неправильним використанням пили або використанням не за призначенням.

Правила безпеки і уникнення нещасних випадків

Щоб уникнути неправильного поводження з пилою, прочитайте інструкцію повністю, перед першим використанням пили. Вся інформація відносно правильного використання пили, має безпосереднє відношення до вашої особистої безпеки. Запитайте професійного користувача показати вам, як користуватися електропилою.

- Перед використанням, перевірте, чи не пошкоджені кабель і вилка. В разі пошкодження, електрокабель і вилка мають бути замінені в уповноваженому сервісному центрі. Вимкніть пилу перед звільненням ланцюгового гальма.

- Виймайте пилу з дерева лише коли ланцюг рухається, зупинка пили, коли шина знаходиться в дереві може привести до різкого ривка вперед

- Забороняється пиляти стоячи на сходах або дереві. Не пиляйте однією рукою.

- Електричний шнур повинен завжди знаходитися позаду того, хто працює, і позаду пили.

- При використанні поза приміщенням, пила повинна включатися через пристрій відключення при витоку електричного струму.

- При перепилюванні завжди використовуйте для зубчатий бампер пили.

- Завжди упирайте зубчатий бампер пили при перепилюванні до початку пиляння.

Включить пилу. Впершись зубчатим бампером в деревину, почніть пиляння, піднімаючи

задню ручку пили. Використовуйте бампер пили як центр обертання. Зробивши пропил, перемістите зубчатий бампер нижче. Продовжте .

- Горизонтальні пропили повинні виконуватися лише професійними працівниками
- При пилянні верхньою стороною шини будьте особливо обережні – якщо ланцюг застрягне в деревині, це приведе до кидка дерев'яної заготовки у бік того, що працює. Тому прагніть працювати по можливості лише нижньою стороною шини.
- Для запобігання відкидання пили, слідуйте наступним правилам безпеки:
 - Ніколи не починайте пиляння кінцем шини
 - Ніколи не пиляйте кінцем шини
 - Завжди починайте пиляння, коли пильний ланцюг набрав оберти
 - Перевіряйте заточування ланцюга, при необхідності заточите ланцюг
 - Ніколи не пиляйте декілька гілок одночасно. При перепилюванні гілки, не торкайтеся інших гілок.

Перед роботою

Напруга і сила струму електромережі повинні відповідати даним в таблиці характеристик на пилі. Переконайтеся, що пила справна. Упевніться, що система мастила справна і масляний рівень в робочому стані. Коли рівень масла приблизно на 5 мм вище за нижній рівень, необхідно додати масло.

Увімкніть електропилу і утримуйте так, щоб не було торкань із землею і іншими предметами. Тримаєте мінімальний зазор, принаймні 20 см.

Якщо ви не бачите сліди масла на шині, то система мастила працює нормально. Якщо взагалі немає слідів масла, то необхідно очистити вихідний отвір для масла. Якщо це не усуне причину, звернетесь в сервісний центр (прочитайте розділ «Заправка масла і система мастила»).

Перевірте натягнення ланцюга, при необхідності зробіть необхідне регулювання, переконайтеся, що гальмо ланцюга працює нормально (див. розділ «Звільнення гальма ланцюга»)

ЗБЕРЕЖІТЬ ЦЮ ІНСТРУКЦІЇ!

Робоче Місце:

Тримаєте робоче місце в чистоті, і добре освітленим.

Погано освітлені робочі місця є причиною травматизму.

Не використовуйте електроінструменти у вибухонебезпечних приміщеннях: де є присутніми вогнєнебезпечні рідини, гази або пил. Електроінструменти створюють іскри, які можуть привести до займання.

Тримаєте дітей, і відвідувачів на безпечній відстані від працюючих електроінструментів.

Не відволікайтеся - це може викликати втрату контролю при роботі і стати причиною травми.

ОБКАТУВАННЯ ЕЛЕКТРОПИЛИ

Перед початком роботи необхідно дати знов встановленому ланцюгу обертатися протягом 2-3 хвилин на холостому ході. Потім необхідно перевірити ланцюг на правильність натяжки і, якщо буде потреба, натягнути заново.

Примітка: Новий ланцюг збільшить свою довжину на початку застосування. Перевіряйте й відрегулюйте натяг перед кожним пуском електропили, тому що вільний ланцюг може легко зіскочити або викликати швидко зношування себе й пильної шини.

Гальмо ланцюга:

Електропила обладнана гальмом ланцюга, яке спрацьовує у наступних випадках:

- Якщо спрацював важіль гальма при натисканні на нього;
- При роботі з електропилою у результаті віддачі;
- При виключенні пили шляхом відпускання курка вимикача.
- У разі, якщо спрацював важіль гальма, не тримайте двигун включеним протягом довгого часу. Одразу ж поверніть важіль гальма до нормальної позиції.

Увага! Перед початком роботи з пилою перевірте належне функціонування ланцюгового гальма

Електробезпека

Перед включенням перевірте, чи відповідає напруга живлення Вашого електроінструменту мережевій напрузі; перевірте справність кабелю штепселя і розетки, у разі несправності цих частин подальша експлуатація забороняється.

Електроінструменти з подвійною ізоляцією не вимагають підключення через розетку з третім заземленим дротом. Для електроінструментів без подвійної ізоляції підключення через розетку із заземленим дротом обов'язково. Уникайте контакту тіла із заземленими поверхнями типа труб, радіаторів, печей і холодильників. Ризик удару струмом різко зростає, якщо ваше тіло стикається із заземленим об'єктом. Якщо використання електроінструменту у вологих місцях неминуче, струм до електроінструменту повинен подаватися через спеціальне пристрій-переривник, відключаючи електроінструмент при витоку.

Не піддавайте електроінструменти дії дощу або вологим умовам. Вода, що попала в електроінструмент, значно збільшує ризик удару струмом.

Акуратно поводьтеся з електрошнуром. Ніколи не використовуйте шнур, щоб нести електроінструменти або тягнути штепсель з розетки. Тримаєте шнур далеко від високої температури, масляних рідин, гострих граней або рухомих частин. Замініте пошкоджені шнури негайно. Пошкоджені шнури збільшують ризик удару струмом.

При дії електроінструменту поза приміщеннями, використовуйте електроподовжувачі, спеціально призначені для таких цілей.

Особиста Безпека

Будьте уважні при роботі з електроінструментом. Не використовуйте електроінструмент, коли Ви стомлені або знаходитесь під впливом ліків або засобів, що уповільнюють реакцію, а також алкоголю або наркотичних речовин. Це може привести до серйозної травми. Носіть відповідний одяг. Дуже вільний одяг, коштовності або довге волосся можуть попасти в рухомі частини працюючого електроінструменту. Тримаєте ваше волосся, одяг і рукавички далеко від частин, що рухаються. Руки мають бути сухими, чистими і вільними від слідів маслянистих речовин.

Уникайте раптового включення. Переконаєтеся, що клавіша включення/виключення знаходиться в положенні «вимкнено» («OFF») до включення електроінструменту в розетку. Забороняється перенесення електроінструментів при натисненні клавіші включення/виключення.

Видалите регульовальні і настановні ключі перед включенням електроінструменту.

Залишений ключ, попавши в рухомі частини електроінструменту, може привести до поломки електроінструменту або серйозної травми.

Використовуйте хорошу опору і завжди надійно тримаєте баланс тіла. Належна опора і баланс дозволяють забезпечити надійний контроль над електроінструментом в несподіваних ситуаціях. Використовуйте устаткування, що забезпечує Вашу безпеку. Завжди носіть захисні окуляри. Респіратор, нековзні безпечні черевики, каска або навушники повинні використовуватися для відповідних умов.

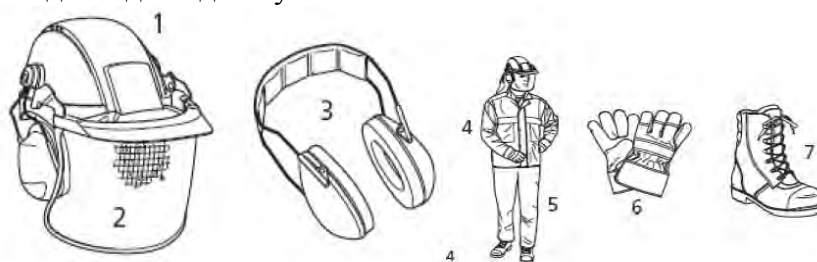

Використання Електроінструменту і Обслуговування

Використовуйте затиски, струбцини, лещата або інший спосіб надійного кріплення оброблюваної деталі. Утримання деталі рукою або тілом ненадійно і може привести до втрати контролю і до поломки інструменту або травм.

Не перенавантажуйте електроінструмент. Використовуйте електроінструмент відповідний вашій роботі. Правильно підібраний електроінструмент дозволяє якісніше виконати роботу і забезпечує безпеку.

Не використовуйте електроінструмент, якщо не працює клавіша «включення/виключення» («On/off»). Будь-який електроінструмент, в якому несправна клавіша включення/виключення, представляє ПІДВИЩЕНУ небезпеку і має бути відремонтований до початку роботи.

Від'єднаєте штепсель від джерела електроживлення перед проведенням будь-яких регулювань, заміни аксесуарів або приладдя, або для зберігання електроінструменту. Такі профілактичні заходи по забезпеченню безпеки зменшують ризик випадкового включення електроінструменту.

Зберігаєте електроінструменти поза досяжністю дітей і інших людей, що не мають навиків роботи з електроінструментом. Електроінструменти небезпечні в руках користувачів, що не мають навиків

Вчасно проводьте необхідне обслуговування електроінструментів. Належним чином обслужені електроінструменти, з гострими лезами дозволяють легше і якісно виконувати роботу і підвищують безпеку. Будь-яка зміна або модифікація забороняється, оскільки це може привести до поломки електроінструменту і травм.

Регулярно перевіряйте регулювання інструменту. Також перевіряйте інструмент на предмет відсутності деформацій робочих частин, поломки, і на загальний стан електроінструменту, який може впливати на його неправильну роботу. Якщо є пошкодження, відремонтуйте електроінструмент перед початком робіт. Багато нещасних випадків пов'язано з погано обслуженим електроінструментом. Складіть графік періодичного сервісного обслуговування вашого електроінструменту.

Використовуйте лише те приладдя, яке рекомендується виробником для вашої моделі.

Приладдя, яке підходить для одного електроінструменту, може стати небезпечним, коли використовуються на іншому електроінструменті.

Обслуговування

Обслуговування електроінструменту має бути виконане лише кваліфікованим персоналом уповноважених сервісних центрів. Обслуговування, виконане некваліфікованим персоналом, може стати причиною поломки інструменту і травм. Наприклад: внутрішні дроти можуть бути неправильно укладені і бути затиснутими, або пружини повернення в захисних кожухах неправильно встановлені.

При обслуговуванні електроінструменту, використовуйте лише рекомендовані змінні витратні частини, насадки, аксесуари. Використання не рекомендованих витратних частин, насадок і аксесуарів може привести до поломки електроінструменту або травм.

Використання деяких засобів для чищення, таких як бензин, аміак і т.п. приводять до пошкодження пластмасових частин. Уважно вивчіть дану інструкцію з експлуатації і технічного обслуговування. Зберігаєте її в захищеному місці.

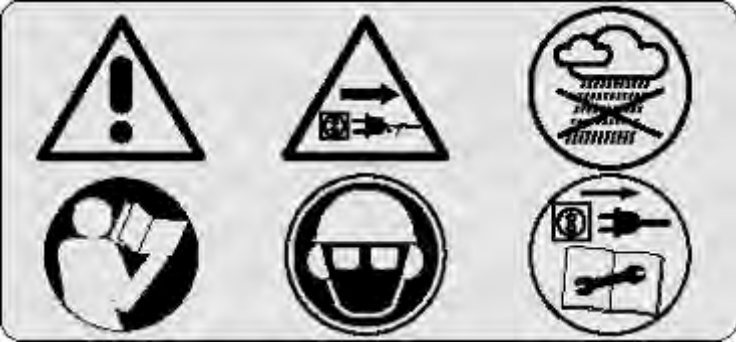
| Піктограми і ілюстрації | | | |
|---|--|---|---|
| <p>1. Увага! 2. Вимкнете негайно, якщо пошкоджений кабель або вилка 3. Бережіть від вологості. 4. Уважно прочитайте керівництво з експлуатації та правила безпеки 5. Носите захисну каску, окуляри і навушники 6. Завжди відключайте вилку від електророзетки при проведенні будь-якої профілактичної роботи з ланцюговою пилою.</p> | 1 | 2 | 3 |
| |  | | |
| | 4 | 5 | 6 |

Технічні характеристики

| | | |
|--|--------------|--------------|
| Модель: | GES28-40P | GES28-45P |
| Напруга: | 220 В~50 Гц | |
| Номинальна потужність: | 2800Вт | |
| Швидкість холостого ходу : | 8500об/хвил. | |
| Швидкість швидкість ланцюга : | 13 м/с | 15м/с |
| Тип розміщення двигуна: | боковий | |
| Ємність масляного баку: | 200 мл | 190 мл |
| Система подачі мастила : | насос | насос |
| Захист двигуна від перевантаження : | є | ні |
| Крок ланцюга: | 3/8 | |
| Товщина ланцюга: | 0,050" | |
| Шина: | 405мм (16") | 500 мм (18") |
| Вага: | 4 кг | 6 кг |

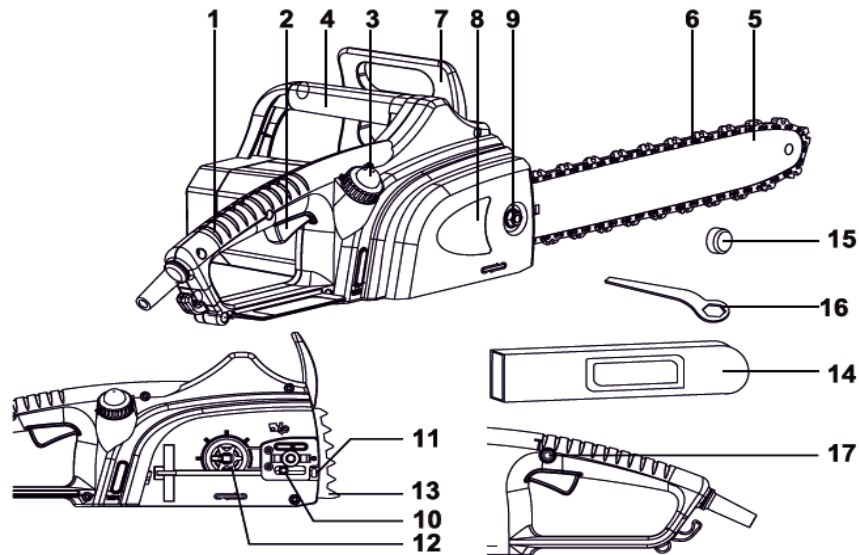

- | | |
|---|------------------------------|
| 1. Ручка | 10. Гайка регулювання |
| 2. Вимикач | 11. Гвинт регулятора ланцюга |
| 3. Масляна кришка | 12. Зубчасте колесо |
| 4. Передня ручка | 13. Бампер з шипами |
| 5. Шина | 14. Захисний кожух шини |
| 6. Ланцюг пилки | 15. Захисний ковпачок |
| 7. Важіль аварійної зупинки ланцюга | 16. Ключ |
| 8. Щиток (кришка) | 17. Кнопка розблокування |
| 9. Гайка кріплення шини (в моделях GES28-40P та GES28-45P встановлено ручне колесо) | |

Складання та регулювання елементів електропили

1. Розмістіть електропилу на плоскій поверхні.
2. Послабте гайку, від'єднайте кожух.
3. Надягніть ланцюг (6) на шину (5), звертайте увагу на напрямок обертання



мал.А



мал.В

4. Розмістіть ланки ланцюга навколо зубчастого колеса (12), надягнувши на нього. Шина та зубчастий опір мають сформувати кут таким чином, коли втулки вільно входять у отвори на шині.
5. Розмістіть кожух (8) та прикрутіть гайку.



мал.В1



мал.В2



мал. В3

Натяжіння ланцюга

1. Послабте гайку, повернув проти годинникової стрілки на 1-2 оберти.
2. Поверніть ручне колесо за годинниковою стрілкою доки ланцюг не натягнеться достатньо.



мал.В4



мал.В5

3. Ланцюг натягнуто добре, якщо посередині шини ланцюг можна потягнути на 3-4 мм.
4. Затягніть гайку, повертаючи за годинниковою стрілкою.
5. Перевірте, чи всі ланки ланцюга добре розташовані на шині.

- При пилянні сучка, що перебуває під тиском, побоюйтеся відскоку сучка.
- Тримайте руки сухими, чистими, без слідів мастила.
- Працюйте пилою тільки в добре провітрюваних приміщеннях.
- Не використовуйте пилу для пиляння дерев, що стоять, якщо ви не були навчені цьому.
- Всі види обслуговування пили повинні проводитися тільки в сервісному центрі.
- При транспортуванні пили надягніть на шину чохол для уникнення ушкодження шини або ланцюга.
- Не робіть заправлення мастилом при працюючому двигуні пили.
- Використовуйте пилу тільки за призначенням.
- Забороняється використовувати пилу для пиляння пластику, каменю й інших, не призначених для цього матеріалів.
- Тримайте електропилу надійно обома руками.
- Заглушіть двигун при проведенні всяких регулювань, як наприклад, перевірка натягу ланцюга.

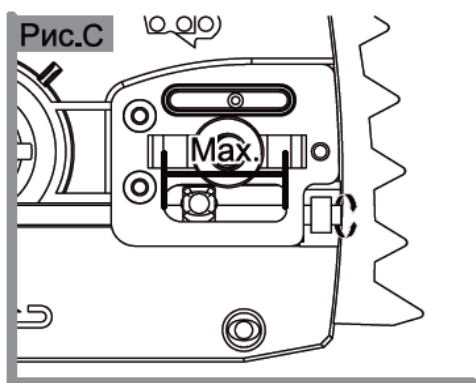

Надіньте кришку ведучої зірочки і наживте гайку. Натягніть ланцюг за допомогою універсального ключа, закручуючи гвинт механізму регулювання ланцюга за годинниковою стрілкою (див. Рис. С). Ланцюг необхідно натягувати доти, поки він не буде щільно прилягати до нижньої частини пильного полотна. Ланцюг правильно натягнутий, якщо, потягнувши вгору, її можна підняти на 5 (П'ЯТЬ) міліметрів. (див. Рис. D).

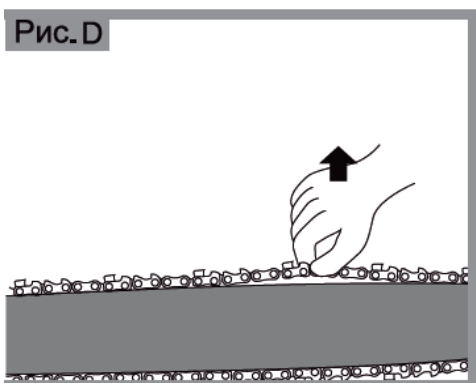

Візьміться за носок пильного полотна і підійміть його вгору, натягуючи ланцюг. Добре затягніть гайку пильного полотна універсальним ключем. Перевірте правильність установки ланцюга на провідну і відому зірочки, потягнувши ланцюг вперед по пильному полотну. Для обертання ланцюга необхідно натиснути на кнопку включення. Ланцюг повинна ковзати без заїдань, (див. Рис. D).

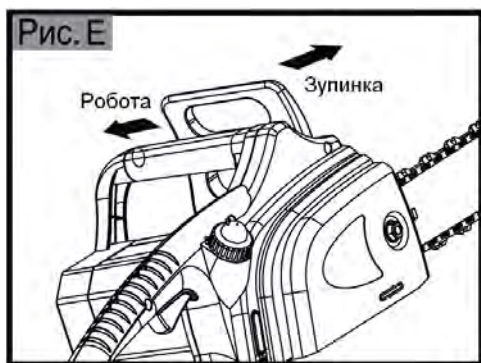

Аварійний важіль відключення ланцюга (Рис. Е)

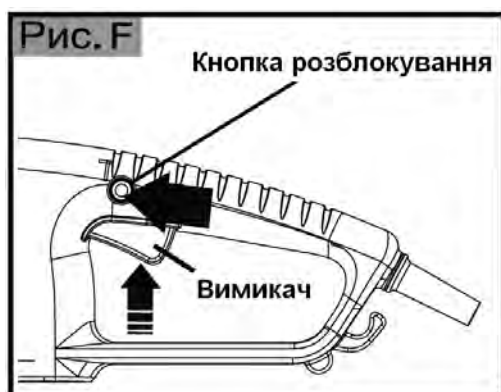

Головний вимикач (див. Рис. F)

➤ **Як включити ланцюгову пилу.** (Див. Рис. 1).

УВАГА. Перевірте напругу і струм мережі живлення. Параметри напруги і струму мережі живлення повинні відповідати номіналах, зазначеним на табличці.

- Переконайтеся, що аварійний вимикач (гальмо) ланцюга відключений. Двигун не запуститься, якщо важіль гальма ланцюга (7) знаходиться у включеному положенні. Переведіть важіль гальма ланцюга у вимкнений стан, потягнувши його назад, в напрямку двигуна.

УВАГА! Використовуйте подовжувач шнур потрібного розміру і типу, зазначених для даної пилки (> 1,5 мм2). Для захисту мережі живлення рекомендується користуватися джерелом живлення з диференціальним автоматом із струмом переривання 30 мА або менше.

- В задню ручку вбудований фіксатор подовжувача шнура, який не допускає витягування шнура з ручки. Для того щоб скористатися цим пристроєм, просто складіть подовжувальний шнур удвічі приблизно в 30 см від його кінця і вставте його в проріз ручки. Закріпіть петлю, склавши шнур удвічі поверх фіксатора шнура. Плавню потягніть шнур, щоб переконатися, що він надійно закріплений в ручці. З'єднайте розетку подовжувача шнура зі шнуром живлення інструменту.
- Підключіть інструмент до мережі живлення.
- Візьміть інструмент обома руками - лівою рукою за передню ручку (не беріться за гальмо ланцюга), а правою - за задню ручку. Натисніть кнопку розблокування (3), потім до упору натисніть курок вмикач (2) та утримуйте в цьому положенні. Кнопку розблокування (3) тепер можна відпустити.

ПРИМІТКА. Можна відпустити кнопку розблокування, після того як вимикач натиснутий і двигун працює. Кнопка розблокування - запобіжний пристрій для попередження випадкового включення.

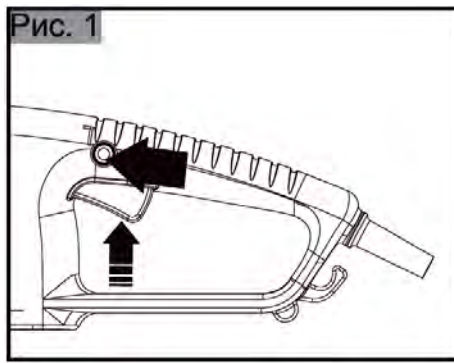

Двигун пили автоматично зупиниться при відпуску куркового вимикача. Для запуску двигуна треба буде натиснути кнопку розблокування і знову натиснути на курок вимикача.

➤ **Гальмо ланцюга.**

Гальмо ланцюга - це запобіжний механізм, який приводиться в дію переднім щитком руки. Коли пилку відкидає, ланцюг негайно зупиняється. Слід через регулярні інтервали часу проводити описану нижче перевірку функцій.

Призначення гальма ланцюга - знизити ймовірність травм через покидька. Однак гальмо ланцюга не може служити засобом навмисної захисту в разі недбалого поводження з пилкою. Гальмо ланцюга відключений (ланцюг може рухатися), коли гальмо переведений в заднє положення і зафіксований. Це нормальне робоче положення (див. Рис. 2). Гальмо ланцюга включений (ланцюг не може рухатися), коли гальмо переведений в переднє положення (див. Рис. 3).

Примітка. Двигун не запуститься, якщо гальмо ланцюга знаходиться у включеному положенні.

Увага! Гальмо ланцюга не слід використовувати для запуску і зупинки пилки при нормальній роботі.

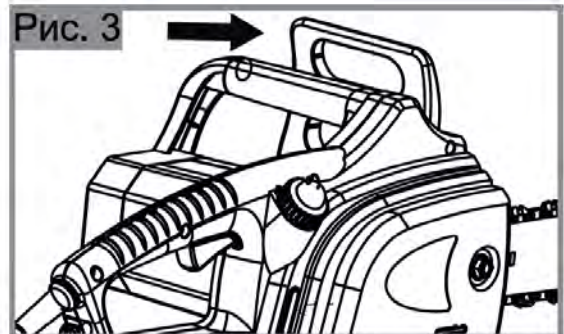
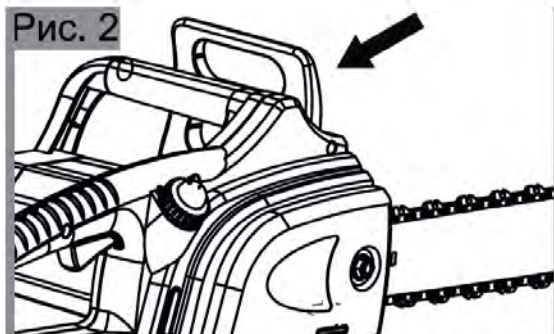

➤ **Перевірка гальма ланцюга:**

Перш ніж пиляти, необхідно перевірити гальмо ланцюга, і такі перевірки слід проводити регулярно.

Увага! Якщо ланцюг і двигун не зупиняються при застосуванні гальма ланцюга, відправте пилку найближчого авторизованого дилера. Не користуйтеся пилкою, якщо гальмо ланцюга в неробочому стані.

- Переконайтеся, що гальмо ланцюга відключений.
- Встановіть ланцюгову пилу на будь-яку відповідну поверхню.
- Увімкніть інструмент в мережу живлення.
- Візьміться за передню ручку (не за гальмо ланцюга / важіль щитка руки) лівою рукою. Великий палець і інші пальці повинні охоплювати ручку навколо.
- Візьміться за задню ручку правою рукою. Великий палець і інші пальці повинні охоплювати ручку навколо.
- Натисніть кнопку розблокування (3) великим пальцем правої руки, потім до упору натисніть курок вимикача (2) вказівним пальцем і утримуйте його в цьому положенні.

- Поки працює двигун, застосуйте гальмо ланцюга, перемістивши ліву руку вперед до важеля.

Увага! Не допускайте, щоб на шині і ланцюгу не було масла. Якщо пила працюватиме без масла або з недостатньою кількістю масла, то знизиться ефективність різання, скоротиться термін експлуатації пилки і підвищиться знос пили і шини через перегрів. Ознакою зниженого рівня масла служить дим або зміна кольору шини.

- Ланцюг і двигун повинні негайно зупинитися.
- Мастило ланцюга і шини. (Див. Рис. 4).

Достатня мастило пильної ланцюга під час різання дуже важлива для мінімізації тертя про спрямовуючу шину. Ваша ланцюгова пила обладнана автоматичною системою подачі масла. Вона автоматично додає потрібну кількість масла на шину і ланцюг. Витрата масла не регулюється. Рівень масла в баку можна перевірити по вікну рівня масла (5) на правій стороні пилки. Бак повний, коли рівень масла видно у верхній частині отвори.

Для запобігання попаданню грязі в бачок для масла, прочистіть кришку бачка для масла перед відкриттям. Регулярно перевіряйте рівень масла при роботі. Налийте масла, і щільно закрутіть кришку бачка масла. Використовуйте для змащення ріжучих ланцюгів пил (наприклад оливу (мастило) FORTE Kettenoel або MANNOL Kettenoel).

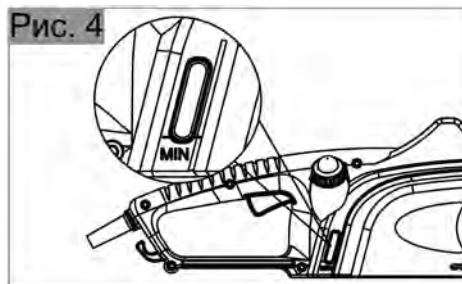

➤ **Відкид.**

Відкидання - це раптове рух ланцюгової пилки в напрямку назад / вгору, яке відбувається, коли ланцюг (на кінці шини ланцюга) торкається колоди або деревини, а також у разі затиснення ланцюга. Коли відбувається відкидання, ланцюгова пила поводить себе непередбачувано і може заподіяти важкі травми користувачеві або знаходяться поруч людям. Слід бути особливо уважним при роботі пилкою в бічному напрямку, під нахилом або під час довгих проходів, оскільки упор в дерево в цих випадках зазвичай не може використовуватися.

Для того щоб уникнути відкидання:

- Працюйте з пилою так, щоб шина розташовувалася під розгорнутим кутом.
- Ніколи не працюйте з не натягнутою, сильно розтягнутою або сильно зношеною ланцюгом.
- Переконайтеся, що ланцюг добре заточена.
- Ніколи не пиляйте вище рівня плечей.
- Ніколи не працюйте кінцем шини.
- Завжди тримайте ланцюгову пилу міцно двома руками.
- Користуйтеся тільки ланцюгом з невеликим відкиданням.
- Застосовуйте металевий бампер з зубами як важіль.
- Забезпечте правильний натяг ланцюга.
- **Загальна поведінка.**

Завжди тримайте ланцюгову пилу міцно двома руками. Передню ручку тримаєте правою рукою, а задню ручку - лівою. Повністю охоплює обидві ручки під час роботи. Ні в якому разі не працюйте ланцюговою пилкою однією рукою. Слідкуйте за тим, щоб мережевий шнур знаходився позаду, далеко від ланцюга і дерева і розташовувався таким чином, щоб

під час різання він не повис на гілках та інших предметах. Під час роботи з ланцюговою пилою важливо впевнено стояти на ногах. Тримайте ланцюгову пилу праворуч від себе.

- Ланцюг повинна розігнатися до повної швидкості, перш ніж вона торкнеться дерева. Використовуйте захватні зубці, щоб уперти пилку в дерево перед початком різання. Користуйтеся захватними зубцями (13) в якості точки опори при різанні.
- Не натискайте на ланцюг під час різання, дозвольте їй виконувати роботу і докладайте через захватні зуби лише мінімальне зусилля.
- Чи не працюйте ланцюговою пилюю, утримуючи її в повністю витягнутих руках, і не намагайтеся пиляти там, куди важко дістати або якщо для цього потрібна тягнутися. Ніколи не пиляйте ланцюговою пилюю вище рівня плечей.
- Найкраще пиляти так, щоб швидкість ланцюга залишалася стабільною протягом всієї різання.
- Будьте уважні при закінчуванні різання. Вага пилки може несподівано змінитися, коли вона вийде з деревини. Можна пошкодити ноги і ступні. Обов'язково витягуйте пилку з деревини, поки ланцюг працює.
- Як пиляти колоди.
- Дотримуйтеся таких вказівок з техніки безпеки:
- Покладіть колоду на опору, щоб торці зрізу НЕ стиснули і не захопили пилку.
- Перш ніж пиляти короткі колоди, їх необхідно встановлювати в безпечне положення і закріплювати. Пиляйте тільки дерево і дерев'яні предмети. Під час пиляння завжди стежте за тим, щоб не зачепити каміння, цвяхи і т.д., оскільки їх може підкинути, і вони можуть привести до пошкодження пилки і важко травмувати користувача або знаходяться поруч людей.
- Слідкуйте за тим, щоб працююча пила не зачіпала дротяну огорожу або землю. Пила не призначена для різання тонких гілок або чагарники.
- Довгі проходи необхідно виконувати з обережністю, так як в цьому випадку спертися пилюю на захватні зубці неможливо. Пиляйте під розгорнутим кутом, щоб не відбулося покидька.
- Працюючи на похилій ділянці, пиляйте з верхньої або з боку стовбура лежачого дерева.
- Слідкуйте за тим, щоб не затиснуло шину про пні, гілки, коріння і т.д.
- **Валка. (Див. Рис. 5).**

Під валанням мається на увазі зрізання дерев. Невеликі дерева діаметром до 15-18 см зазвичай зрізаються за один прохід. Більші дерева вимагають декількох зрізів. Від зрізів залежить, в який бік дерево впаде.

Увага! Слід спланувати шлях відходу (А) і очистити його, якщо необхідно, перш ніж починати пиляти. Шлях відходу повинен розташовуватися в зворотному напрямку і по діагоналі по відношенню до очікуваної лінії падіння.

Увага! Якщо ви валите дерево ланцюговою пилюю на похилій поверхні, слід встати вище по схилу, оскільки повалене дерево, швидше за все, покотиться по схилу вниз.

- **Як валити дерево. (Див. Рис. 5).**

Примітка. Напрямок падіння (В) залежить від підпили.

Перш ніж пиляти, зверніть увагу на розташування великих гілок і природний нахил дерева, а також на напрям вітру, щоб визначити, в який бік впаде дерево.

Увага! Чи не валіть дерева при сильному або змінному вітрі або якщо це становить загрозу для майна.

Проконсультуйтеся з фахівцем по деревах. Чи не валіть дерева, якщо є небезпека пошкодження лінії електропередач. Перш ніж пиляти, поінформуйте підприємство енергопостачання. Приберіть з дерева бруд, камені, відстаючу кору, цвяхи, скріпи і дріт.

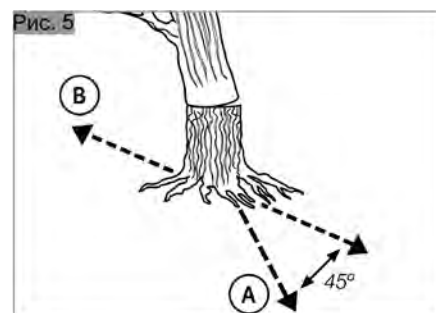
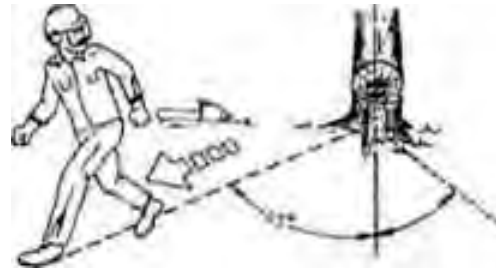



Fig. 9



- Загальні вказівки з валки дерев. (Див. Рис. 6). Як правило, валка виконується у вигляді двох основних дій пилкою: підпилювання (С) і заднього зрізу (О). Починайте верхній розпил (С) з того боку дерева, яка спрямована в бік падіння (Е). Слідкуйте за тим, щоб нижній розпил ствола не був занадто глибоким. Розпил (Е) повинен бути досить глибоким, щоб створити плече (Е) достатньої ширини і міцності. Розпил повинен бути досить широким, щоб якомога довше задавати напрямок падіння дерева.

Увага! Ніколи не ходіть близько підпиляних дерева. Виконуйте задній зріз (О) з іншого боку дерева на 3-5 см вище краю підпилювання (С).

Увага! Не працюйте пилою вище рівня плечей - в цьому випадку нею важко керувати, що може стати причиною важкої травми. Слідкуйте за впевненою стійкою, щоб надійно контролювати ланцюгову пилу.

Ніколи не пиляйте наскрізь через весь стовбур. Обов'язково залишіть упор. Упор визначає напрямок падіння дерева. Якщо повністю пропиляти стовбур, то ви не зможете контролювати напрямок падіння. Вставте клин або важіль до того, як дерево втратить стійкість і почне рухатися. Це допоможе уникнути затиснення направляючої шини в зрізі, якщо ви неправильно визначили напрямок падіння. Перш ніж валити підпиляне дерево, переконайтеся, що поруч не з'явилось сторонніх.

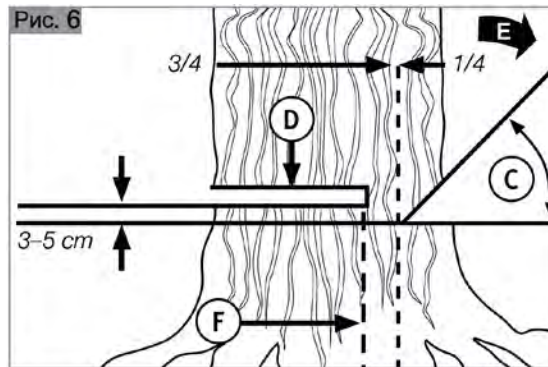

- **Задній зріз.**
- Користуйтеся дерев'яними або пластмасовими крилами (А), щоб не допустити затиснення шини або ланцюга (В) в зрізі. Клин також допомагають керувати валянням. (Див. Рис.7.).
- Якщо діаметр дерева більше довжини шини, робіть два зрізи, як показано на малюнку. (Див. Рис.8)

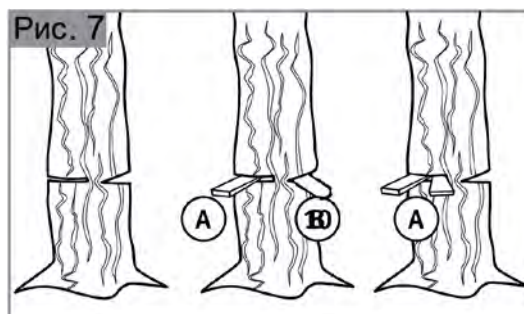

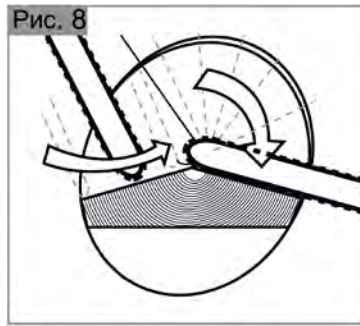

Увага! У міру того як задній зріз (О) буде наближатися до упору (Р), дерево почне падати. Приберіть пилку з зрізу, зупиніть двигун, покладіть пилку і відійдіть по шляхи відходу. (Див. Рис. 6).

Обрізка гілок

Обрізка - це процес очищення поваленого дерева від гілок. Не забирайте опорні гілки (А), поки колода не буде розпиляно (розрізане) на шматки (див. Рис. 9). Навантажені гілки слід пиляти знизу вгору, щоб не допустити затиснення ланцюгової пили.

Увага! Ніколи не пиляйте гілки, стоячи на стовбурі. Рис. 9

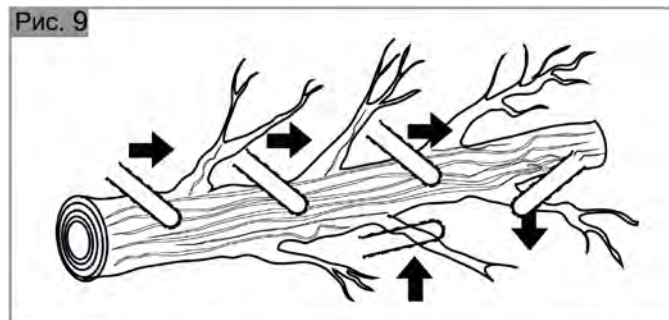

Розкрязування - це розрізання поваленого стовбура на частини. Переконайтеся, що ви стійко стоїте. Встаньте вище колоди по схилу, якщо пиляйте на похилій ділянці. По можливості, слід підкласти що-небудь під колоду, щоб в кінці зрізу пила не торкалася землі. Якщо колода має опори з обох кінців і ви збираєтеся пиляти його посередині, пропиляєте колоду вниз до середини, а потім виконайте зріз знизу. У цьому випадку колода не затисне шину і ланцюг. Слідкуйте за тим, щоб під час раскрязування пила не втекла в землю, так як в цьому випадку вона швидко зношується. Виконуючи раскрязування на похилій ділянці, завжди вставайте вище по схилу.

- Колода з опорою по всій довжині: Пиляйте зверху (поверх стовбура), стежачи за тим, щоб пила не втекла в землю (див. Рис. 10).

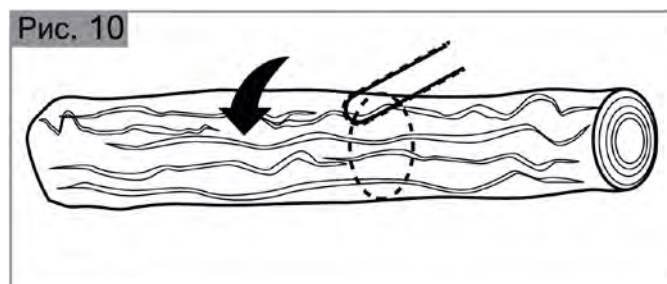

- Колода з опорою з одного кінця: Спочатку підпиляєте знизу (під стовбуром) на 1/3 діаметра колоди, щоб не допустити розщеплення. Потім пиляйте зверху (поверх стовбура) назустріч першому зрізу, стежачи за тим, щоб не затиснути пилку (див. Рис. 11).

- Колода з опорою з обох кінців: спочатку підпиляєте зверху на 1/3 діаметра колоди, щоб не допустити розщеплення. Потім пиляйте знизу назустріч першому зрізу, стежачи за тим, щоб не затиснути пилку (див. Рис. 12).

Примітка. Кращий спосіб закріпити колода - використовувати козли. Коли такої можливості немає, колода слід підняти і оперти на гілки або підперти іншим колодою. Переконайтеся, що колода встановлено надійно.

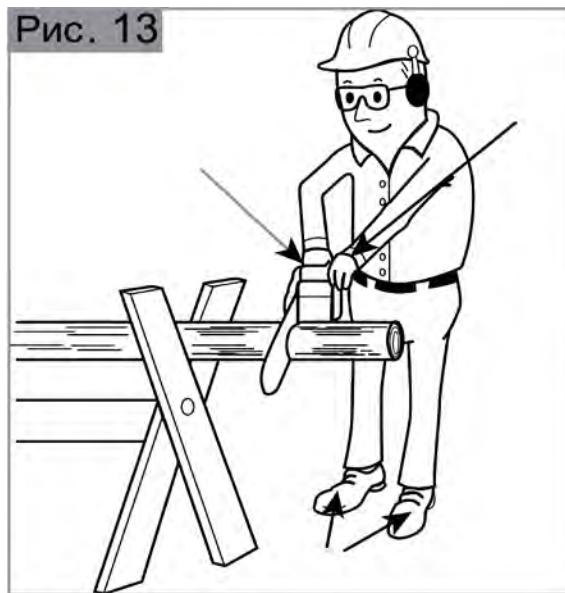
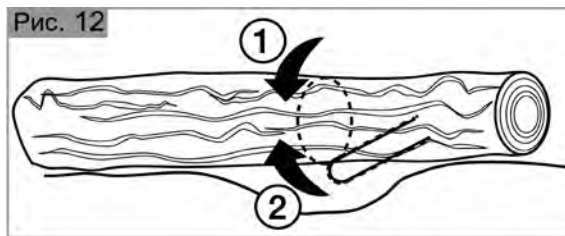
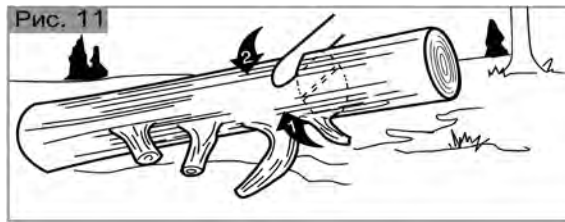

Щоразу перед використанням

- 1) Перевірте, чи немає явних дефектів, таких як ослаблення, зсув або пошкодження ланцюга і спрямовуючої шини, ослаблення кріплень або знос і пошкодження деталей.
 - 2) Перевірте, що всі кришки і щитки не мають пошкоджень і правильно встановлені.
- Проведіть необхідні роботи з технічного обслуговування і ремонту, перш ніж користуватися ланцюговою пилою.

Щоразу після використання

- Змастіть зубчасте колесо.
- Вимкніть ланцюгову пилу з мережі живлення.

Примітка. Для змазування зубчастого колеса направляючої шини знімати ланцюг пилки не обов'язково. Змазування можна виконати в робочому стані.

- Очистіть зубчасте колесо направляючої шини.
- Візьміть одноразовий мастильний шприц, вставте кінчик в отвір для змащення і зробіть вприскування мастила до її появи на верхньому краї зубчастого колеса (див. Рис. 14).

- Переконайтеся, що гальмо ланцюга відключений. Проверніть ланцюгову пилу рукою. Повторіть процедуру змащування, поки не буде змазано все зубчасте колесо.

Очистіть рейки направляючої шини

- Зніміть кришку зубчастого колеса, шину і ланцюг.
- За допомогою викрутки, шпателя, дротяної щітки або іншими інструментами видаліть залишки матеріалу з планок направляючої шини. Це допоможе зберегти масляні канали не засміченими, щоб шина і ланцюг добре змащувалися. (Див. Рис. 15).
- Встановіть на місце шину, ланцюг (відрегулюйте її натяг), кришку зубчастого колеса і кріпильні гайки і болти шини (див. Розділ керівництва про встановлення шини / ланцюга пилки).
- Технічне обслуговування направляючої шини Більшість проблем з направляючою шиною можна запобігти, якщо належним чином виконувати технічне обслуговування ланцюгової пили. Неправильне натяг і заточка ланцюга є причиною більшості проблем з направляючою шиною і найчастіше призводять до нерівномірного зносу шини. Коли шина зношується нерівномірно, рейки розширюються, що може призвести до стуку ланцюга і утруднення виконання прямих зрізів. Недостатня мастило направляючої шини і занадто сильно натягнута ланцюг призводять до підвищеного зносу ланцюга (див. Розділ з інструкціями про технічне обслуговування ланцюга). Для того щоб мінімізувати знос шини, рекомендується описаний нижче порядок її технічного обслуговування.
- **Масляні канали**

Масляні канали у опор шини слід чистити, щоб шина і ланцюг добре змащувалися під час роботи. Це можна робити м'яким дротом, досить тонкою для того, щоб її можна було вставити в отвір подачі масла. Примітка. Стан каналу масла легко перевірити. Якщо проходи чисті, ланцюг буде автоматично розпорошувати масло протягом декількох секунд після запуску пилки. Ваша пила оснащена автоматичною системою подачі масла.

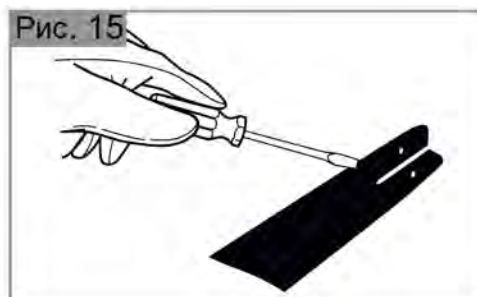
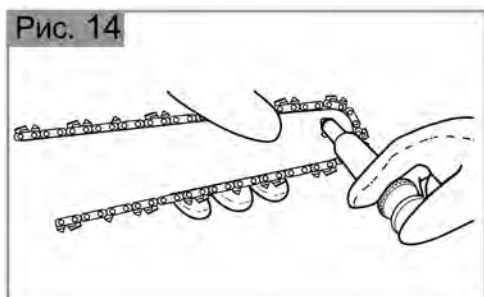

Технічне обслуговування

Ви придбали довговічний і надійний електричний інструмент побутового класу. Правильне використання і постійне технічне обслуговування подовжують термін служби виробу. Регулярно очищайте вентиляційні отвори на корпусі електричного інструменту від бруду і пилу. Регулярно протирайте корпусні деталі м'якою х/б ганчіркою. Забороняється використовувати різні види розчинників для очищення пластикових корпусних деталей електроінструменту.

ТЕРМІН СЛУЖБИ, ЗБЕРІГАННЯ, ТРАНСПОРТУВАННЯ

Термін служби виробу становить 5 років (від дати виробництва, вказаної на табличці виробу).

Зазначений термін служби дійсний при дотриманні споживачем вимог цього Керівництва по експлуатації (Технічного паспорту).

Виріб, очищене від пилу, стружки і бруду, повинно зберігатися в упаковці підприємства-виробника в сухих провітрюваних приміщеннях при температурі навколишнього середовища від мінус 15 ° С до плюс 40 ° С, відносною вологістю повітря не більше 80% і

відсутністю прямої дії атмосферних опадів . Упаковка повинна зберігатися до закінчення гарантійного терміну експлуатації виробу.

Увага! Рекомендуємо знімати шину з ланцюгом та зливати оливу з масло баку при довгому зберіганні. Та олива яка залишається в трубопроводі може витікати з системи і в цьому немале нічого страшного просто підкладіть ганчірку під редуктор.

Транспортування виробу проводиться в закритих транспортних засобах відповідно до правил перевезення вантажів, чинних на транспорті даного виду.

Гарантійні зобов'язання

На електричну ланцюгову пилу поширюється гарантія, згідно з терміном, вказаним в гарантійному талоні. Ви можете ознайомитися з правилами гарантійного обслуговування в гарантійному талоні та таблиці дефектів.

Деталювання виробу

(опис деталей ви можете отримати в сервісному центрах вказані на гарантійному талоні)

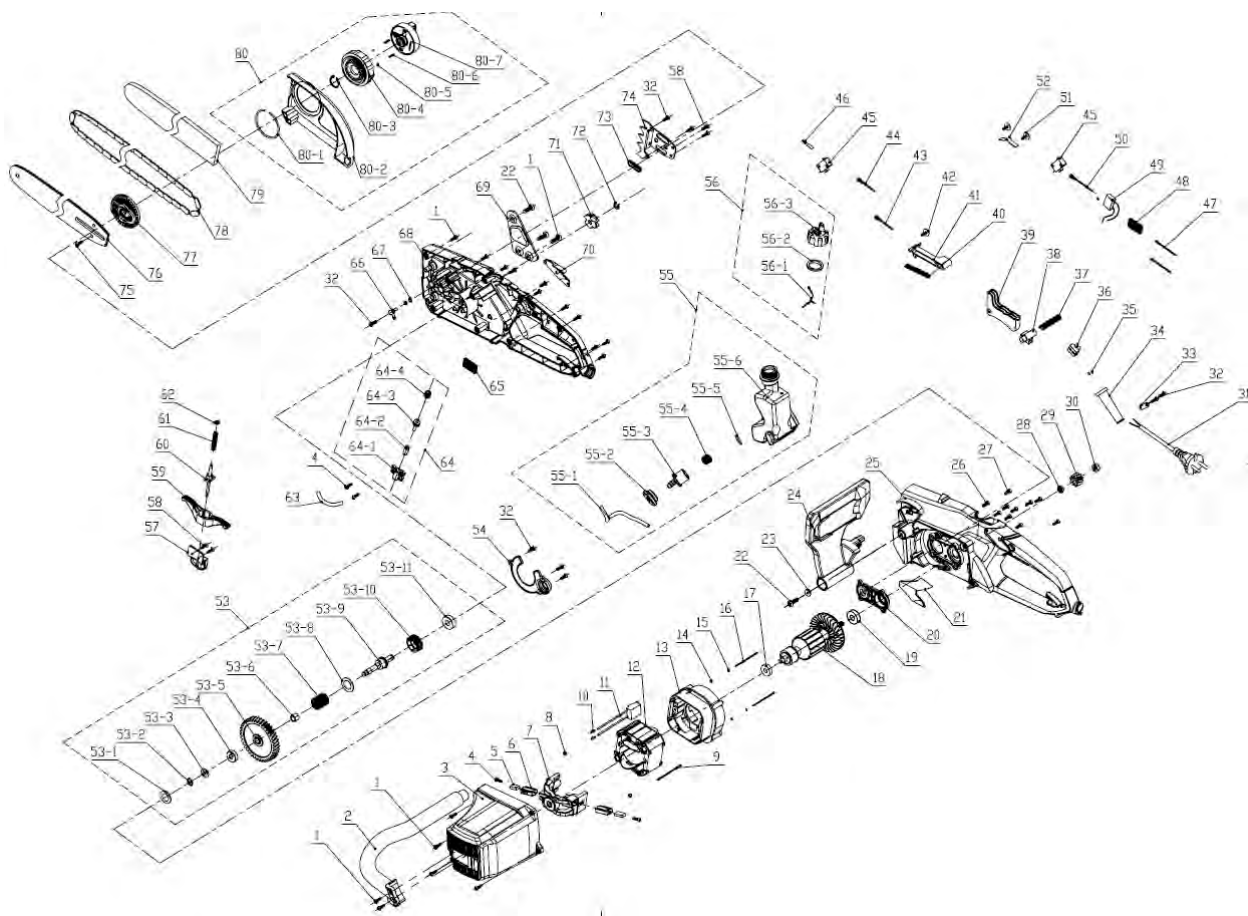

Електрична схема



Таблиця дефектів

1. ВИЗНАЧЕННЯ ПОШКОДЖЕННЯ ЗА ЗОВНІШНІМ ВИГЛЯДОМ

| Визначення (пошкодження, дефект) | Зауваження (можливі причини) | Гарантія (так/ні) |
|--|---|-------------------|
| 1.1. Зовнішні пошкодження корпусних деталей, накладок, ручок, мережевого шнура і штепсельної вилки. | Неправильна експлуатація | ні |
| 1.2. Деформація шини | Удар, підвищені бічні навантаження, робота без мастила в наслідок чого через перегрів знос і деформація. | ні |
| 1.3. Сильне забруднення вентиляційних отворів та всередині виробу (пиллом, рідинами, тирсою, стружкою і т.п.). | Недбала експлуатація і недолік догляду за виробом | ні |
| 1.4. Іржа на металевих поверхнях виробу. | Неправильне зберігання. | ні |
| 1.5. Пошкодження від вогню (зовнішнє). | Контакт з відкритим полум'ям | ні |
| 1.6. Виріб прийнято в розібраному вигляді. | Відсутнє право розбирати виріб під час гарантійного терміну | ні |
| 1.7. Виріб було раніше розкрито поза гарантійній майстерні (неправильна збірка, застосування невідповідної мастила, нестандартних підшипників і т.д.), що і призвело до виходу з ладу виробу | Ремонт виробів протягом гарантійного терміну повинен проводитися в гарантійних майстернях | ні |
| 1.8. Видимі поломки виробу.. | Падіння, удар. | ні |
| 1.9 Застосування змінного інструменту і пристосувань.: | Порушення умов експлуатації та догляду, які ведуть до перевантаження або поломки виробу. Перевищення потужності виробу (наслідки - перевантаження). | ні |
| - пошкодження або зношеність (ланцюгом або шиною і т.д.) | | |
| - нестандартні. | | |

2. ПОШКОДЖЕННЯ ЕЛЕМЕНТІВ ЕЛЕКТРОДВИГУНА

| Визначення (пошкодження, дефект) | Зауваження (можливі причини) | Гарантія (так/ні) |
|--|--|-------------------|
| 2.1. «Спикання» якоря і статора, розплавлення каркаса котушки статора. | Тривала робота з перевантаженням, недостатнім охолодженням, надмірним фізичним зусиллям (наприклад, при роботі з зношеним ланцюгом). | ні |
| 2.2.Якір згорів, котушки статора не змінили опору. | Міжвиткове замикання якоря. | так |
| 2.3.Сильне іскріння на колекторі якоря по причині міжвиткового замикання у якоря (нерівномірне забарвлення якоря). | Неякісне виготовлення. | так |
| 2.4. Пробій електричної ізоляції, обмоток статора, якоря. | Неякісне виготовлення. | так |
| 2.5.Механічне пошкодження обмотки якоря або статора в наслідок попадання сторонніх предметів або пилу. | Недбала експлуатація або брак догляду за виробом. | ні |
| 2.6. Обрив обмотки якоря з причини неякісної обробки. | Неякісне виготовлення. | так |
| 2.7. Обрив колектора якорі з подальшим ушкодженнями щіток (можливо щіткотримача, корпусу і статора). | Тривала робота з перевантаженням, недостатнім охолодженням, надмірним фізичним зусиллям (наприклад, при роботі з зношеним ланцюгом). | ні |
| 2.8. Механічне пошкодження щіток (може призвести до виходу з ладу якоря і статора). | Падіння виробу або удари (недбала експлуатація). | ні |

3. ПОШКОДЖЕННЯ ВИМИКАЧА

| Визначення (пошкодження, дефект) | Зауваження (можливі причини) | Гарантія (так/ні) |
|---|--|-------------------|
| 3.1.Вихід з ладу вимикача (спільно зі статором, якорем) через перевантаження. | Порушення умов експлуатації (див. п.2.1.). | ні |
| 3.2. Курок вимикача запал або не включається (на курку сліди пилу і бруду). | Недбала експлуатація. | ні |
| 3.3. Механічні ушкодження вимикача. | Недбала експлуатація. | ні |

4. ПОШКОДЖЕННЯ ЕЛЕМЕНТІВ РЕДУКТОРА

| Визначення (пошкодження, дефект) | Зауваження (можливі причини) | Гарантія (так/ні) |
|--|-------------------------------|-------------------|
| 4.1. Злам зуба шестерні (при робочій системі змащування). | Неякісне виготовлення | так |
| 4.2. Вихід з ладу підшипників редуктора (при робочій системі змащування). | Неякісне виготовлення | так |
| 4.3. Вихід з ладу підшипників редуктора (при робочій системі змащування). | Недостатній догляд за виробом | ні |
| 4.4. Пошкодження, що виникли по причині відсутності або зламу захисного кожуха, що сприяло забрудненню виробу. | Недостатній догляд за виробом | ні |

| | | |
|---|--|------------|
| 4.5. Пошкодження редуктора через.: | | |
| - не герметичність; | З вини виробника | так |
| - недостатня кількість мастила; | З вини виробника | так |
| 4.6. Не подається мастило на ланцюг із шиною.: | У бачок залито масло не для змащування ланцюга, система забруднена або мастила в загалі не має | ні |
| - забруднення маслоріводу або маслососу | Недостатній догляд за виробом | ні |
| - зламаний маслосос | З вини виробника. | так |
| - зламаний маслосос | Недостатній догляд за виробом | ні |
| 4.7. Зношені ведуча зірочка | Недостатній догляд за виробом. Не правильна натяг ланцюга (експлуатують з сильно ослабленим або з перетягнутим ланцюгом) | ні |

5. ПОВРЕЖДЕНИЕ СМЕННОГО ИНСТРУМЕНТА

| Визначення (пошкодження, дефект) | Зауваження (можливі причини) | Гарантія (так/ні) |
|---|---|-------------------|
| 5.1. Зламана зірочка шини або сильно зношена сама шина | Недбала експлуатація (перетяжка ланцюга, робота без змащення ланцюга), перевантаження (періодичної роботою кінцем шини, а не всією площиною або підвищені бічні навантаженням (затискання шини матеріалом)). Сильне забруднення, а також експлуатація не за призначенням. | ні |
| 5.2. Пошкодження ланцюга | Недбала експлуатація (перетяжка ланцюга, робота без мастила), перевантаження (робота тупим ланцюгом), сильне забруднення, а також експлуатація не за призначенням. Механічні ушкодження, викликані попаданням сторонніх предметів (цвяхів, каменів і т.д). | ні |



Старі прилади являють собою сукупність технічних матеріалів і тому не можуть бути утилізовані з побутовими відходами! Тому ми хотіли б попросити Вас активно підтримати нас у справі економії ресурсів і захисту навколишнього середовища і здати цей прилад в приймальний пункт утилізації (якщо такий є).



Товар групи електроінструмент. Виробник: Жейянг Сафун Индастриал Цо, Лтд. Адреса: 7 Саус Мингянг Аве Хардваре & Сайнс Индастриал Зон, Йонганг, Жейянг, Китай.
Постачальник ПП «Будпостач», Київ, вул. Магнітогорська 1, оф. 208, сертифіковано в Україні. Інформацію щодо призначення товару дивіться в інструкції. Дата виготовлення: 2017 рік. Зберігати в сухому місці при температурі: -10 +50 С.
Правила користування та гарантійний термін дивитися в інструкції до товару. Термін придатності необмежений. Не містить шкідливих речовин.