

GRÜNHelm

ІНСТРУКЦІЯ З ЕКСПЛУАТАЦІЇ



СКЛОКЕРАМІЧНА ВАРИЛЬНА ПОВЕРХНЯ ГАЗОВА GPG0201BF

UKR

Будь ласка, уважно прочитайте і збережіть інструкцію.

110008Z9376

ЗМІСТ

Загальні попередження	4
Технічні характеристики	8
Інструкція по установці	8
Установка варильної панелі	10
Підключення до електромережі	12
Догляд та технічне обслуговування	13
Усунення несправностей	14
Заява про відповідність	14

Імпортер: ПП «Будпостач»

Адреса: 02099, Україна, м.Київ, вул. Бориспільська, 9-Е, кім. 314.

Претензії від споживачів приймає імпортер, тел.: 0-800-200-222,

або за електронною адресою: service@budpostach.com.ua

Виробник: КУМТЕЛ ДАЯНІКЛІ ТУКЕТІМ МАЛЛАРІ Пластик Санаї ве Тікарет А.С.

Адреса: Органай Санай Болгесі 6 КАД NO: 42 Кайсері - ТУРЕЧЧИНА

Не містить шкідливих для здоров'я речовин.

Умови зберігання дивитись у інструкції до товару.

Гарантійний термін: 24 місяці.



Спочатку прочитайте цю інструкцію!

Шановний покупець,

Ми хочемо, щоб придбаний вами товар, який виробляється на сучасних об'єктах і проходить суворий контроль якості, забезпечував максимальну ефективність при роботі з ним.

Для цього перед експлуатацією даного виробу уважно і повністю прочитайте цю інструкцію і збережіть її в якості довідкового матеріалу при подальшому використанні приладу.

Дана інструкція з експлуатації

*Допоможе вам швидко і безпечно використовувати наш продукт.

*Перед використанням і експлуатацією виробу прочитайте інструкцію користувача.

*Особливо ретельно дотримуйтеся вимог щодо безпеки.

*Завжди зберігайте цю інструкцію під рукою в надійному місці для подальшого використання в майбутньому.

*Зверніть увагу, що ця інструкція з експлуатації може також астосовуватися і для інших моделей.

*Відмінності між моделями чітко представлені в інструкції з експлуатації.

Символи та опис

Символи, представлені в інструкції з експлуатації.

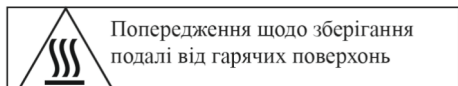
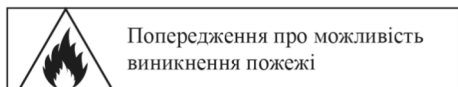
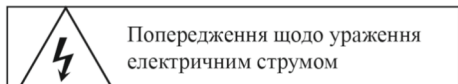
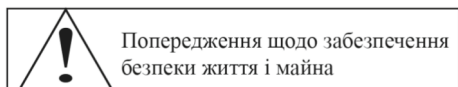
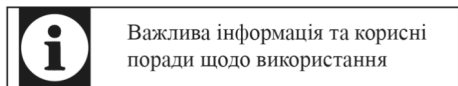

УВАГА!

• Відповідальні особи / наглядачі повинні нести відповідальність за використання пристрою на території, розташованої поблизу місця знаходження дітей.

Даним приладом не повинні користуватися особи (в тому числі діти і люди похилого віку), які через фізичні і розумові обмеження, або через свою недосвідченість чи необізнаність повинні використовувати його під наглядом або керівництвом з боку особи, яка відповідає за їх безпеку.

Цей прилад можуть використовувати діти у віці від 8 років та особи з обмеженими фізичними, чуттєвими або розумовими можливостями або з недостатністю досвіду й знань, якщо вони перебувають під постійним наглядом або їх проінструктовано щодо безпечного використання приладу та вони зрозуміють можливі небезпеки. Діти не повинні бавитися з приладом.

Очищення та обслуговування споживачем не повинні здійснювати діти без нагляду.

• Під час експлуатації пристрій і його контактні елементи нагріваються, тому слід дотримуватися обережності, щоб не торкатися нагрітих деталей.

• Не використовуйте абразивні засоби чищення з агресивним впливом або гострі металеві предмети для очищення вашого пристрою. Це може подряпати поверхню і привести до серйозного пошкодження пристрою.

• Не ставте легкозаймисті матеріали поруч з пристроєм, так як його сторони нагріваються під час роботи.

• Не дозволяйте дітям гратися з приладом. Не допускайте дітей до чищення і догляду за приладом без нагляду дорослих.

- Будьте обережні при додаванні алкоголю в їжу, спирт випаровується при високій температурі і запалюючись, може призвести до виникнення пожежі в разі контакту з гарячими поверхнями.
- В ході використання твердого жиру або рідкого масла під час приготування їжі небезпечно віддалятися від варильної панелі в зв'язку з імовірністю виникнення пожежі.
- Ніколи не намагайтеся гасити вогонь водою; від'єднайте пристрій від електромережі та від газопроводу, а потім накрийте полум'я кришкою або протипожежним покривалом.
- Не ставте на панель матеріали, які можуть викликати займання.
- Роботи з монтажу і ремонту завжди повинні виконуватися авторизованим сервісом, виробник не нестиме відповідальності за шкоду, спричинену в результаті проведення робіт, виконаних некомпетентними в даному питанні людьми.
- Якщо пристрій несправний або містить видимі пошкодження, його не можна експлуатувати без ремонту в авторизованому сервісному центрі.
- Вимикайте пристрій після кожного використання.
- Підключіть пристрій до заземленої розетки, захищеної запобіжником 16А.
- Рекомендується забезпечити встановлення системи заземлення вашого будинку за допомогою кваліфікованого електрика. Наша компанія не несе відповідальності за будь-які пошкодження, які можуть виникнути в разі експлуатації пристрою без виконання відповідного заземлення згідно з місцевими правилами.

- Тиск використовуваного вами манометра і газовий балон, який ви підключаєте до вашого пристрою, повинні відповідати місцевим нормам.

- Підключіть газову варильну плиту за допомогою короткого і герметичного з'єднання. Для забезпечення вашої безпеки довжина шланга, використовуваного для з'єднання, не повинна перевищувати 1,25 м. Рекомендується використовувати тільки пластиковий шланг. Вініловий пластик може становити небезпеку.

Не рекомендується розміщувати шланг в безпосередній близькості від елементів газової конфорки.

- Вставте пластиковий шланг повністю в отвір для шланга і закріпіть його за допомогою спеціального затиску для газового шланга.

- Не торкайтеся до газових форсунок, решітки і верхньої поверхні варильної панелі під час і відразу після її використання, в іншому випадку ваші руки можуть сильно постраждати.

- У разі витoku газу вимкніть детектор газового балона, провітриті приміщення, відкривши вікна, після чого зателефонуйте в авторизований сервіс.

- В ході виявлення на предмет витoku газу не допускається використання запальнички, полум'я від сірників або сигарет, або інших легкозаймистих предметів.

- Спочатку газові крани перекриті за допомогою блокувального клапана, не намагайтеся його повертати, перш ніж натиснути на кнопку.

- Дізнайтеся у місцевого постачальника газу інформацію про номери телефонів в разі виникнення аварійних ситуацій, пов'язаних з газом, і про запобіжні заходи, які необхідно вжити в разі виявлення запаху газу.

Загальний огляд товару

1. Конфорки варильної панелі
2. Кнопки варильної панелі
3. Нижня захисна панель
4. Піддон варильної панелі

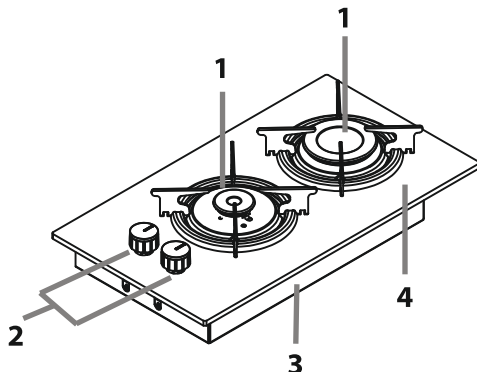

Опис виробу

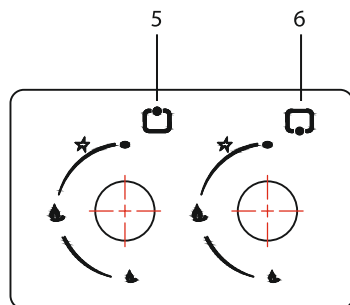
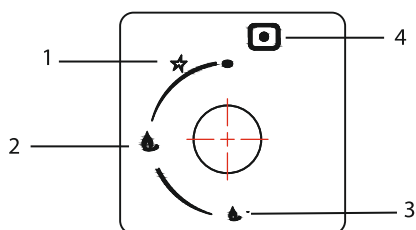

1. Автоматичне запалювання
2. Максимальне полум'я
3. Мінімальне полум'я

4. Конфорка варильної плити
5. Верхня конфорка
6. Нижня конфорка

Технічні характеристики

Напруга / Частота:	220-240 Вт / ~ 50 Гц
Використовуваний запобіжник:	16 А
Тип - перетин кабелю:	H05VV-F 3X 0,75 м
Зовнішні розміри (висота-ширина-глибина):	110x290x520 мм
Монтажні розміри (ширина-глибина):	270x480 мм

Загальний огляд товару

ВКАЗІВКИ ЗІ ВСТАНОВЛЕННЯ

Важливо !!! Дані інструкції призначені для кваліфікованих фахівців.

Встановлення пристрою повинне бути виконане у відповідності з чинним законодавством. Перед виконанням будь-яких робіт, пов'язаних з пристроєм, необхідно відключити електричне та / або газове з'єднання. Виробник не несе відповідальності за будь-які збитки, які можуть бути спричинені некомпетентними особами, а гарантія на виріб стає недійсною.



Місцезнаходження варильної панелі і установку електричного обладнання забезпечує клієнт.



Під час установки виробу необхідно дотримуватися правил, зазначених в місцевих стандартах відносно електричного і/або газового підключення.



Перед установкою виробу перевірте його наявність пошкоджень. Не встановлюйте його, якщо ваш виріб пошкоджено. Пошкоджений пристрій може являти собою небезпеку.

Розміщення варильних панелі на площині кухонної стільниці.

Виріб можна встановити на будь-яку кухонну стільницю, що має термостійку поверхню (мінімальна температура 90°C). Розміри отвору, який має бути вирізано в площині кухонної стільниці, і мінімальна відстань між задньою і бічною стінками, а також верхньою частиною варильної панелі показані на малюнку.

Слід завжди пам'ятати:

*Якщо монтаж пристрою виконаний без установки під ним духової шафи, то між нижньою частиною варильної панелі і таким слотом повинна розташовуватися розділова панель на відстані не менше 10 мм.

*Якщо варильна панель встановлена над духовою шафою, встановіть роздільну панель на відстані не менше 15 мм і дотримуйтесь інструкцій виробника духової шафи, забезпечивши належну вентиляцію відповідно до представлених вказівок. З метою полегшення як електричного з'єднання, так і виконання демонтажу виробу, електричне з'єднання цих двох пристроїв повинно виконуватися окремо.

*Використовувані поверхні, синтетичні ламінати і клеї повинні мати відповідну термостійкість, (мінімум 100°C)

*Розмір отвору всередині площини кухонної стільниці, в який ви розміщуєте вашу варильну панель, повинен відповідати розмірам встановлення плити.

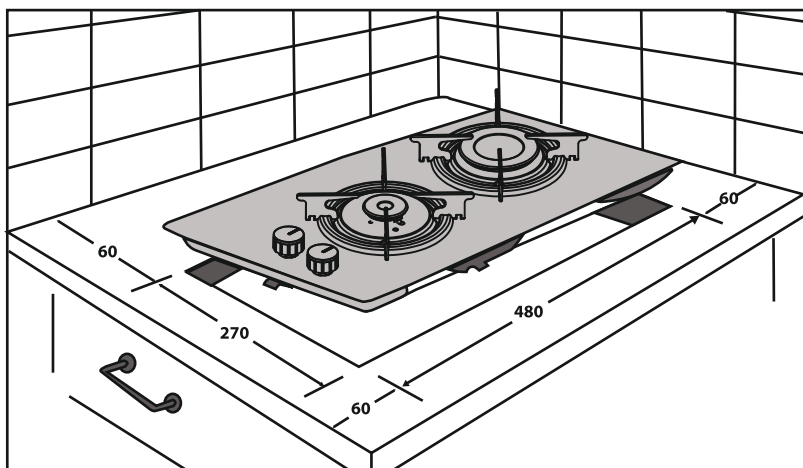

ВСТАНОВЛЕННЯ ГАЗОВОЇ ВАРИЛЬНОЇ ПАНЕЛІ

Не встановлюйте ваш пристрій близько до легкозаймистих речовин, таких як спирт, бензин і т.д.

Елементи отвору повинні бути розраховані на витримування температури до 90°C або вище.

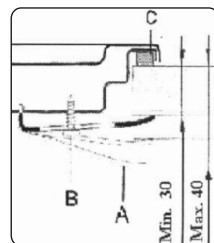

Місце встановлення і видалення продуктів горіння:

пристрій повинен бути встановлений у відповідному місці і експлуатуватися відповідно до чинного місцевого законодавства. Спеціаліст зі встановлення повинен дотримуватися чинних законів, що стосуються вентиляції та усунення димових газів. Необхідний для спалювання обсяг повітря становить 2 м куб / год на кожен кВт для встановленої потужності (газу).

Зафіксуйте плиту в отвір стільниці, використовуючи спеціальні деталі, надані постачальником. Правильна установка ущільнювальної прокладки забезпечує повний захист від можливого витоку рідин.

Місце встановлення: У приміщенні, де встановлений газовий прилад, повинна бути забезпечена природна вентиляція достатньої кількості повітря для забезпечення належного згорання газу. Природний потік повітря повинен генеруватися через отвір у зовнішній стіні приміщення, котрий має робочий простір не менше 100 см² (A). Якщо пристрій не оснащено запобіжним клапаном, то цей отвір повинен мати робочий простір не менше 200 см кв, (будь ласка, див. Малюнок). Цей отвір повинен бути виконаний таким чином, щоб зсередини або зовні він залишався б повністю відкритим і не був чимось закритий. Крім того, цей отвір не повинен розташовуватися поблизу рівня підлоги, бажано щоб він розміщувався в протилежному напрямку від пристроїв випускання пари. У тих випадках, коли неможливо забезпечити необхідний зазор, повітря може подаватися з добре вентильованого і правильно вентильованого приміщення, за умови, що це місце не є спальною кімнатою, не являє собою небезпеки або не є приміщеннями з наявністю ліній низького тиску. Використання газової варильної плити під час приготування їжі сприяє підвищенню температури і вологості в приміщенні і на кухні, на якій вона встановлена. Забезпечте достатню вентиляцію кухні, тримайте відкритими вентиляційні отвори або встановіть механічний вентиляційний пристрій (витяжку з витяжною трубою). Якщо пристрій інтенсивно використовується протягом тривалого часу, може знадобитися, наприклад, забезпечення додаткової вентиляції, що можна зробити відкривши вікно або забезпечивши більш ефективну вентиляцію (наприклад, збільшивши швидкість роботи витяжки). пошкоджені.

Підключення до джерела газу: перед установкою переконайтеся, що тип і тиск джерела локальної системи подачі газу сумісні з налаштуваннями пристрою. Для цього перевірте відомості натабличці з технічними даними пристрою. Якщо використовуються металеві шланги, установку яких відповідно до діючих місцевих правил щодо газового з'єднання виконує кваліфікований фахівець, переконайтеся, що вони не стикаються з рухомими деталями і жодним чином не можуть бути пошкоджені.



Виконайте підключення таким чином, щоб на пристрій не накладалося будь-яке напруження. Для підключення газу і безпечного підключення газового балону, встановіть металевий затиск на шланг, що виходить з газового балона. Нагрівши один кінець шлангу для підключення в киплячій воді, до упору вставте його у впускний отвір для шлангу, розташований на задній панелі пристрою. Потім доведіть затискач до кінця шлангу і затягніть елемент кріплення за допомогою викрутки. На малюнку представлені ущільнення і кріплення впускного шлангу, необхідні для газового підключення.

ПРИМІТКА: Регулятор тиску газу, який повинен бути встановлений в газовому балоні, повинен бути розрахований на 300 мм вод. ст.

1 - Газовий шланг і кабель електричного живлення пристрою не повинні проходити за такими гарячими ділянками, як задня частина пристрою. У разі переміщення варильної панелі з встановленим газовим з'єднанням, не скручуйте газовий шланг.



2 - Підключіть свою варильну панель до газового трубопроводу за допомогою якнайкоротшого з'єднання, запобігши наявності можливого витoku газу. Для безпеки довжина використовуваного шлангу повинна становити не менше 40 см і не повинна перевищувати 125 см.

3 - Ніколи не використовуйте запальнички, полум'я сірників, сигарет або аналогічних легкозаймистих матеріалів під час виконання перевірки щодо витoku газу.

4 - Рекомендується нанести мильну піну в область точки підключення. У разі витoku/випару газу, в області нанесення м'ильної пени відбудеться інтенсивне спінювання. Якщо варильна панель повинна бути вбудована в шафу або зверху ящика, що відкривається, під варильною панеллю повинна бути встановлена теплозахисна панель з мінімальним зазором шириною 15 мм.

Підключення до електромережі:

*Перед підключенням пристрою до джерела електричного живлення переконайтеся, що напруга відповідає напрузі, вказаній на інформаційній табличці з технічними даними і що значення силового кабелю відповідають зазначеному навантаженню пристрою, дані якого представлені в інформаційній табличці з технічними даними пристрою.

*Якщо пристрій під'єднаний безпосередньо до мережі, встановіть повноплощний вилковий вимикач з відстанню міжконтактами не менше 3 мм, котрий відповідає місцевим нормам.

Не використовуйте редуктор, адаптер або перемикач ланцюга для підключення пристрою до електричної мережі, так як це може привести до перегріву і загоряння.

*Заземлення приладу є обов'язковим за правилами, виробник не несе ніякої відповідальності за збиток в результаті недотримання даного правила. Якщо потрібно замінити шнур живлення, то технічні характеристики нового шнура повинні точно збігатися з характеристиками фірмового кабелю живлення, що поставляється виробником, який відповідає температурі і навантаженню струму в 3x2,5.

*Ця процедура може бути виконана фахівцями сервісного центру. Крім того, шнур живлення, який повинен бути підключений до пристрою, повинен мати жовто-зелений провід заземлення і бути трохи довше інших проводів.

*Кабель живлення не повинен бути здавлений, скручений, затиснутий або придавлений елементами пристрою, що нагріваються. У разі пошкодження кабелю живлення, його необхідно замінити за допомогою кваліфікованого електрика. З'єднання має відповідати місцевим приписам.

ПОПЕРЕДЖЕННЯ: Перед початком будь-яких робіт з електроустановкою від'єднайте пристрій від мережі, так як це може призвести до ураження електричним струмом.

*Після виконання установки пристрою штепсель шнура живлення повинен бути легко доступний (але не повинен бути встановлений над варильною панеллю).

*Остаточний контроль

-Підключіть кабель живлення в розетку, включіть запобіжник пристрою.

-Перевірте функції пристрою.

ПОРАДИ ЩОДО ТЕХНІКИ БЕЗПЕКИ ПРИ ВИКОРИСТАННІ ПРИСТРОЮ:

*Перед запуском пристрою перевірте який перемикач конфорки відповідає за необхідну зону приготування їжі. Рекомендується розміщувати посуд або сковорідки на варильній панелі до її включення або ж знімати посуд після вимкнення апарата.

*Використовуйте тільки посуд з гладкою поверхнею і рівним дном (зверніть увагу на чавунні сковороди). Днища з нерівною поверхнею можуть подряпати нагрівальну поверхню конфорки.

*Переконайтеся, що днище посуду чисте і сухе.

*У разі пошкодженої або зламаню поверхні не рекомендується використовувати плиту.

*Завжди слід пам'ятати, що після приготування поверхня пристрою, що нагрівається, буде залишатися гарячою протягом тривалого часу, (приблизно 30 хвилин).

*Не допускайте падіння важких або гострих предметів на поверхню конфорки, що нагрівається.

*Якщо ви помітили подряпини на нагрівальній поверхні, негайно вимкніть прилад від електромережі і зверніться за сервісним обслуговуванням.

*Не рекомендується готувати їжу безпосередньо на самій поверхні варильної панелі, що нагрівається; завжди використовуйте відповідний посуд або сковорідку.



Щоб отримати більшу ефективність в ході роботи з вашим пристроєм, подбайте про те, щоб використовуваний вами посуд мав плоске дно такого ж розміру, що і нагрівальний елемент конфорки. Не ставте на прилад сковороди і каструлі з вологим днищем. Виконуйте все заходи для запобігання потраплянню рідини на поверхню варильної панелі щоразу, коли її поверхня знаходиться в гарячому стані. (Будь ласка, погляньте на малюнок.) Не тримайте нагрівальну поверхню варильної панелі вологими руками і / або тканиною, ні за яких обставин не використовуйте пристрій без використання відповідної електричної розетки. Використання цього пристрою на холостому ходу, особливо протягом тривалого часу, може призвести до виникнення пожежі

1 - Допоміжна конфорка для посуду діаметром 12-18 см

2 - Потужна конфорка підходить для посуду діаметром 22-24 см

Догляд та технічне обслуговування

Загальна інформація

Забезпечення регулярного догляду за поверхнею продовжує строк її придатності, скорочуючи до мінімуму виникнення загальних можливих проблем.



Перед початком технічного обслуговування та очищення варильної панелі відключіть її від електричної мережі. Існує небезпека ураження електричним струмом!



Перед очищенням варильної панелі дайте їй охолонути. Гарячі поверхні можуть спричинити опіки!



Для очищення пристрою не слід використовувати засоби чищення з використанням пари!

- Після кожного використання варильної панелі рекомендується очищати її, видаляючи всі залишки їжі, що потрапили на неї, за допомогою миючого засобу для миття посуду, теплої води і м'якої тканини або губки. Після очищення ретельно протріть сухою ганчіркою, видаляючи всі можливі залишки їжі. Це запобігатиме горінню цих залишків їжі при подальшому використанні конфорки.
- Не використовуйте абразивні та їдкі засоби або засоби для чищення на основі хлору для чищення поверхні конфорки. Використовуйте м'яку тканину, попередньо змочену в мильному розчині, і рідкі (такі, що не залишають подряпин) миючі засоби, намагаючись протирати в одному напрямку.
- Щоб очистити всі скляні поверхні вашої варильної панелі, не використовуйте матеріали, які можуть пошкодити поверхню, наприклад, тверді абразивні засоби чищення, ножі, дріт для очищення або відбілювачі.
- Якщо прилад не очищається протягом тривалого періоду часу і на ньому згодом скупчилися коричневі забруднення, ви можете відповідно до рекомендацій виробника використовувати засоби для видалення жиру, які доступні на ринку.

Чистка варильної панелі

1. Вимкніть усі конфорки та дайте їм охолонути.
2. При необхідності очистіть конфорку м'яким засобом (Очисники/пом'якшувачі, доступні в спеціальних магазинах)

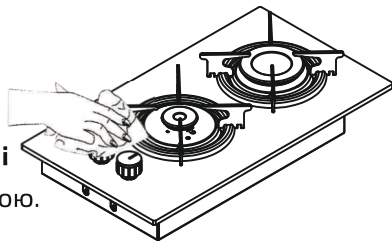

Чистка панелі управління варильної панелі

Очистіть панель управління і всі кнопки вологою ганчіркою і висушіть сухою тканиною.



Не знімайте кнопки управління, щоб очистити панель управління. Це може викликати пошкодження панелі управління

УСУНЕННЯ НЕСПРАВНОСТЕЙ

Під час нагрівання і охолодження варильної панелі виникають звуки металу.

• Металеві деталі можуть розширюватися при нагріванні, видаючи характерний звук. Це не свідчить про несправність.

Пристрій не працює

- Можливо пошкоджений або згорів запобіжник. Перевірте запобіжники в блоці запобіжників. При необхідності замініть або повторно активуйте їх.
- Можливо, вилка пристрою не вставлена в (заземлену) розетку. Переконайтеся, що вилка вставлена в розетку.



Якщо після проведення описаних в цьому розділі інструкцій, вам не вдалося усунути несправність, зверніться в сервісний центр. Не намагайтеся самостійно відремонтувати пристрій, що не працює.

ЗАЯВА ПРО ВІДПОВІДНІСТЬ

• При розтині упаковки вашої варильної панелі, переконайтеся, що вона не має ніяких пошкоджень. Якщо у вас є хоч якісь сумніви з цього приводу, не використовуйте пристрій, зверніться до авторизованої особи.

• Зберігайте пакувальні матеріали, такі як поліетиленові пакети, полістирол або цвяхи в недоступному для дітей місці, так як вони становлять для них небезпеку.

Екологічні інструкції



Цей виріб помарковано відповідно до Європейської директиви 2002/96 / ЄС щодо утилізації електричного та електронного обладнання (WEEE).

• Забезпечивши правильну утилізацію цього виробу, ви можете запобігти потенційним негативним наслідкам для навколишнього середовища і здоров'я людини, які могли б мати місце при неправильному поводженні з виробом.

• Символ на самому виробі вказує на те, що з ним не можна поводитися як із побутовим сміттям. Замість цього, даний пристрій необхідно повернути до відповідного пункту збору для утилізації електричного та електронного устаткування.

• Відходи повинні оброблятися відповідно до місцевих екологічних норм.

• Для отримання більш детальної інформації про правила поводження з такими виробами, їх утилізації та переробки звертайтеся до міського управління, в службу по утилізації побутових відходів або в компанію, в якій ви придбали пристрій.

БРАЇЦЬКІВЕЛТ

ГАРАНТІЙНИЙ ТАЛОН

Найменування виробу та моделі _____

Серійний номер _____

Ціпими
торгівельної організації

Дата продажу _____

Правовою основою даних гарантійних забор'язань є діюче Законодавство

Гарантійний строк експлуатації приладу 24 місяці з дня продажу роздрібною мережею.

Протягом гарантійного терміну, власник має право на безкоштовне усунування несправностей, які є наслідком виробничих дефектів.

Без пред'явлення гарантійного талону та накладної, гарантійний ремонт не проводиться. При неповнійстю заповненому талоні він вилучається сервісним центром, а претензії по якості товару не приймаються.

Товар отриманий в справному стані, без зовнішніх пошкоджень, у повній комплектності, перевірений в моїй присутності, претензій по якості не маю, з умовами гарантійного обслуговування ознайомлений та згодний.

ПІБ _____ Підпис _____

Гарантійні забор'язання не поширюються в наступних випадках

Недотримання користувачем положень інструкції по експлуатації та використання приладу не за призначенням.

При наявності механічних пошкоджень корпусу, тріщин, сколів, та пошкоджень, що викликані дією агресивних середовищ, високих температур, а також при попаданні чужорідних тіл і рідини в корпус приладу.

На частини приладу, які вийшли з ладу через несвоєчасне періодичне обслуговування приладу, а також в результаті ремонту приладу, викананого не в гарантійному сервісному центрі.

При несправностях, викликаних внаслідок нормального зносу приладу.

При використанні приладу у комерційних цілях.

При несправностях, викликаних внаслідок перенавантаження або неправильного використання, що спричинило вихід з ладу частини приладу.

При спробах самостійного ремонту приладу в гарантійний період.

При відсутності, пошкодженні або зміні серійного номеру на приладі або гарантійному талоні, або при їх неточності.

Гарантійні зобов'язання

Підприємство виробник гарантує нормальну роботу приладу протягом 24 місяців з дня продажу при дотриманні правил експлуатації та обслуговування, передбачених інструкцією з експлуатації.

При виявленні відкритих виробничих дефектів у приладі споживачеві слід звернутися в майстерню гарантійного ремонту, а в разі відсутності такої - в магазин, що продає прилад, для відправки в гарантійний сервісний центр.

- Протягом гарантійного терміну несправності, не викликані порушенням правил експлуатації,

усуваються безкоштовно

- За відсутності на гарантійних талонах дати продажу завіреною печаткою магазину, термін гарантії вираховується з дати випуску приладу. По питанню, пов'язаних з комплектністю і упакуванням приладу, необхідно звернутися в торгівельну організацію, де була зроблена покупка.

- Гарантійний талон може бути вилучений лише механіком підприємства, що здійснює гарантійний ремонт і лише при усуненні дефекту або ремонту приладу.

- Всі претензії по якості будуть розглянуті лише після перевірки приладу в сервісному центрі.

Сервісні центри ТМ «GRUNHELM»

безкоштовно з наданням гої спеціалізованих телефонів

Новомировський
вул. Олександрівська, 72/4
м.тел.: 050-482-547-71

Коростень
вул. Пронислова, 4
м.тел.: 050-284-34-85

Корсунь-Шевченківський
вул. Ярослав-Мудрого, 34/3
м.тел.: 050-419-84-86

м. Краматорськ
вул. Героїв Небесної Сотні, 24
м.тел.: 050-409-219-782

Кременчук
вул. Мажоранча, 37а
м.тел.: 050-2839322

Кіровоград
вул. Княвельська, 2
м.тел.: 050-4211722

Кропивницький
вул. Євгена Чикаленка, 16
м.тел.: 050-4155429

Львів
вул. Галація, 82/1Ж
м.тел.: 050-5361735

Львівський
вул. П.Т. Руденського, 49
м.тел.: 050-0121498

Львів
вул. Керуєва, 2
м.тел.: 050-3850172
lsh@ubpost.tsch.com.ua

Львів
вул. Гоголя, 56
м.тел.: 050-3884713

Маріуполь
вул. Гагаріна, 6
м.тел.: 050-3538615

Мелітополь
вул. Пролетарська 14/2
м.тел.: 067-4469230

Миколаїв
вул. Авангарда, 2 а
м.тел.: 050-2831488

Нікополь
вул. Кооперативна, 3
м.тел.: 050-3453186

Нова Каховка
вул. Промислова, 9/1
м.тел.: 050-2849484

Тернопіль
вул. Борова, 44а,
м.тел.: 050-4073087

Тульчин
с. Нестерівка, вул. Польова, 1
м.тел.: 050-4034862

Ужгород
вул. Олександра Білітєва, 1
м.тел.: 050-3598576

Умань
вул. Леваневського, 26а
м.тел.: 050-316530

Харків
пр-кт Льва Ланца, 147 А
м.тел.: 050-4186692

Херсон
вул. Польова, 27
м.тел.: 095-274-69-41

Хмельницький
вул. Прогуляна, 7
м.тел.: 090-205-11-26

Хуст
вул. Івана Франка, 175
м.тел.: 090-2662077

Черкаси
вул. 30 років Перемоги, 5/1
м.тел.: 050-3832106

Чернівці
вул. Громиадська, 45
м.тел.: 050-3121304

Чернівці
вул. Жарсинява, 3а
м.тел.: 095-2812052

Чернівці
вул. Кіровоградська, 31
м.тел.: 050-4323668

Шепетівка
вул. Лаво, 35/1
м.тел.: 050-3532777

Шостка
вул. Шевченка, 50
м.тел.: 050-3561609

Енергодар
вул. Комунальна, 25
м.тел.: 095-2908220

Кіев
вул. Червоноармійська, 46, м.тел.:
050-4468871/ 050-3197898/ 050-44663584

Біла Церква
вул. Січневого прориву, 72-а
м.тел.: 050-3848412

Білогород-Дністровський
вул. Шабська, 77
м.тел.: 050-4064366

Бердянськ
вул. Гагаріна-Крилова, 21/2
м.тел.: 050-3210617

Бориспіль
вул. М.Ковалюка, 14а
м.тел.: 050-4357565

Вінниця
вул. Гагаріна, 45
м.тел.: 050-2381775

Вознесенськ
вул. Привокзальна, 14
м.тел.: 050-5386017

Дніпро
пр. Ошкватів, 7а
м.тел.: 050-4183701

Житомир
вул. Кооперативна, 8
м.тел.: 050-3389054

Запоріжжя
вул. Чубанова, 1
м.тел.: 050-3525381

Івано-Франківськ
вул. Чоупова, 229 В
м.тел.: 095-2833055

Ізюм
вул. Кривоносова, 127
м.тел.: 050-4058439

Ізюм
вул. Бнтузастів, 21А
м.тел.: 050-4237515

Кам'янець-Подільський
Хмельницьке шосе, 38
м.тел.: 095-2840396

Кам'янець
пр-кт Гімназійний (Пеліна), 44
м.тел.: 050-421-17-25

Ковель
вул. Брестська, 111-М
м.тел.: 066-170-36-18



GRÜNHELM