

FORTE



ІМПОРТЕР/УПОВНОВАЖЕНИЙ ПРЕДСТАВНИК: ПП «БУДПОСТАЧ», АДРЕСА: 02099, УКРАЇНА, КИЇВ, ВУЛ. БОРИСПІЛЬСЬКА, 9-Е. ПРЕТЕНЗІЇ ВІД СПОЖИВАЧІВ ПРИЙМАЄ ІМПОРТЕР, ТЕЛЕФОН: 0-800-200-222, САЙТ: budpostach.ua ВИРОБЛЕНО В КИТАЇ. ДАТА ВИГОТОВЛЕННЯ: ЛИПЕНЬ 2025. ВИРОБНИК: НАНТОНГ ЧЕНЖ ЕЛЕКТРИК ТУЛЗ ЦО., ЛТД АДРЕСА: ЛВСІАНГ ТАУН, КВІДОНГ СІТІ, ДЖІАНГСУ ПРОВІНС, КИТАЙ. ВИРОБЛЕНО В КИТАЇ. ТЕХНІЧНЕ ОБСЛУГОВУВАННЯ: 0-800-200-222 (БЕЗКОШТОВНІ ДЗВІНКИ ЗІ СТАЦІОНАРНИХ ТЕЛЕФОНІВ В МЕЖАХ УКРАЇНИ) АБО ЗА ЕЛЕКТРОННОЮ АДРЕСОЮ: SERVICE@BUDPOSTACH.COM.UA ВИКОРИСТОВУВАТИ ЗА ПРИЗНАЧЕННЯМ. НЕ МІСТИТЬ ШКІДЛИВИХ ДЛЯ ЗДОРОВ'Я РЕЧОВИН. ЗБЕРІГАТИ В СУХОМУ МІСЦІ. ТЕРМІН ПРИДАТНОСТІ: 5 РОКІВ. ГАРАНТІЙНИЙ ТЕРМІН ЕКСПЛУАТАЦІЇ ВИРОБУ СКЛАДАЄ 12 МІСЯЦІВ.



FORTE

КОМПРЕСОР АВТОМОБІЛЬНИЙ АКУМУЛЯТОРНИЙ **СТІ-20А**

**ОРИГІНАЛ ІНСТРУКЦІЇ
З ТЕХНІКИ БЕЗПЕКИ ТА ЕКСПЛУАТАЦІЇ**



УВАГА! Перед використанням прочитайте оригінал інструкції з техніки безпеки та експлуатації



КОМПРЕСОР АВТОМОБІЛЬНИЙ АКУМУЛЯТОРНИЙ СТІ-20А

ЗМІСТ

Технічні характеристики	3
Комплектація	3
Правила техніки безпеки	4-5
Використання та догляд за інструментом.....	6
Підготовка інструмента	7-8
Перша допомога	9-11
Для нотаток	12
Гарантійні умови	13-14
Гарантійний талон	15-22



Шановний Покупець!

Дякуємо за придбання виробу «FORTE», що відрізняється прогресивним дизайном і високою якістю виконання. Придбаний Вами інструмент поєднує сучасні конструктивні рішення і високу продуктивність зі збільшеним часом безперервної роботи. Ми сподіваємося, що наша продукція стане Вашим помічником на довгі роки.

Зверніть увагу на інформацію, що міститься в цій інструкції та доданих документах.

При покупці виробу:

- Вимагайте перевірки його справності шляхом пробного ввімкнення, а також комплектності, згідно комплекту поставки, наведеному у розділі «КОМПЛЕКТАЦІЯ»;
- Переконайтеся, що гарантійний талон оформлений належним чином, містить дату продажу, штамп магазину та підпис продавця.

ТМ «FORTE» постійно працює над удосконаленням своєї продукції і, у зв'язку з цим, залишає за собою право на внесення змін, які не порушують основних принципів управління, таких як зовнішній вигляд, конструкцію та оснащення виробу, так і у зміст даного керівництва, без повідомлення споживачів. Всі можливі зміни будуть спрямовані тільки на покращення та модернізацію виробу.

ТЕХНІЧНІ ХАРАКТЕРИСТИКИ

Компресор автомобільний акумуляторний СТІ-20А

Номинальна споживана напруга	21 В
Акумулятор	21В/2Аг
Номинальна швидкість	22000 (об/хв)
Максимальний тиск	150 psi
Вага	2.38 кг

КОМПЛЕКТАЦІЯ:

Батарея 2.0 А	2 шт
Зарядний пристрій	1 шт
Насадки	3 шт
Кейс	



ЗАГАЛЬНІ ПРАВИЛА БЕЗПЕКИ (ДЛЯ ВСІХ АКУМУЛЯТОРНИХ ІНСТРУМЕНТІВ)



ПОПЕРЕДЖЕННЯ:

Прочитайте та зрозумійте всі інструкції. Недотримання всіх наведених нижче інструкцій може призвести до ураження електричним струмом, пожежі та/або серйозних травм.

Робоча зона

1. Тримайте робочу зону чистою та впорядкованою. Захаращені столи та темні місця сприяють нещасним випадкам.
2. Не працюйте з електроінструментом у вибухонебезпечному середовищі, наприклад, у присутності легкозаймистих рідин, газів або пилу. Електроінструменти створюють іскри, які можуть спричинити займання.
3. Тримайте сторонніх осіб, дітей і відвідувачів подалі під час роботи з інструментом. Відволікання можуть призвести до втрати контролю.

Електробезпека

1. Інструмент із вбудованим акумулятором або змінною батареєю слід заряджати лише зарядним пристроєм, який призначений саме для цього акумулятора. Зарядний пристрій, який підходить до одного типу акумулятора, може спричинити пожежу при використанні з іншим.
2. Акумуляторний інструмент повинен використовуватися лише зі спеціально призначеним акумулятором. Інші типи батарей можуть створити ризик загоряння.

Особиста безпека

1. Будьте уважні, слідкуйте за своїми діями та керуйтеся здоровим глуздом під час роботи з електроінструментом. Не працюйте, якщо ви втомлені або під впливом ліків, алкоголю чи наркотиків.
Навіть коротка неуважність може призвести до серйозної травми.
2. Одягайтеся відповідно. Не носіть вільний одяг або прикраси, не допускайте, щоб волосся було розпущене. Тримайте волосся, одяг та рукавички подалі від рухомих частин. Вільний одяг, прикраси або довге волосся можуть зачепитися за інструмент.
3. Уникайте випадкового запуску. Перевірте, щоб вимикач був у положенні «вимкнено» або «блокування» перед установкою акумулятора. Перенесення інструмента з натиснутою кнопкою або вставляння батареї, коли інструмент увімкнено, небезпечно.
4. Виймайте ключі або гайкові ключі перед увімкненням інструмента. Ключ, що залишився в інструменті, може викликати травму.
5. Не нахиляйтесь надто далеко. Завжди тримайте рівновагу та надійну опору. Це допоможе краще контролювати інструмент у непередбачених ситуаціях.
6. Використовуйте засоби індивідуального захисту: захисні окуляри, респіратор, нековзне взуття, каску або захист слуху відповідно до умов роботи.

РІВЕНЬ ШУМУ

Рівень звукового тиску (LpA): не більше 75 дБ(A) (на відстані 1 м)

РІВЕНЬ ВІБРАЦІЇ:

Рівень вібрації на корпусі: не перевищує 2,5 м/с²

ВИКОРИСТАННЯ ТА ДОГЛЯД ЗА ІНСТРУМЕНТОМ

1. Використовуйте затискачі або інші пристосування, щоб зафіксувати оброблюваний матеріал. Тримання заготовки вручну є нестабільним і небезпечним.
2. Не змушуйте інструмент працювати. Використовуйте його лише за призначенням. Правильний інструмент зробить роботу швидше та безпечніше.
3. Не використовуйте інструмент, якщо вимикач несправний. Такий інструмент потрібно негайно відремонтувати.
4. Перед регулюванням, заміною приладдя або зберіганням інструмента, від'єднайте батарею або переконайтесь, що інструмент вимкнено. Це запобігатиме випадковому запуску.
5. Зберігайте інструмент у недоступному для дітей і непередбачених осіб місці. Інструмент у руках недосвідченої людини небезпечний.
6. Якщо акумулятор не використовується, тримайте його подалі від металевих предметів (скріпок, монет, ключів, цвяхів тощо), щоб уникнути короткого замикання. Це може спричинити іскри, опіки або пожежу.
7. Доглядайте за інструментом. Тримайте ріжучі частини гострими і чистими. Добре доглянутий інструмент легше контролювати і він працює ефективніше.
8. Перевіряйте, чи немає перекосів або заїдання рухомих частин, тріщин або пошкоджень. Не використовуйте інструмент до його повного обслуговування. Багато аварій трапляється через погано доглянуті інструменти.
9. Використовуйте лише ті насадки й аксесуари, які рекомендовані виробником. Інші можуть не підходити й спричинити травму.

ПІДГОТОВКА ІНСТРУМЕНТА

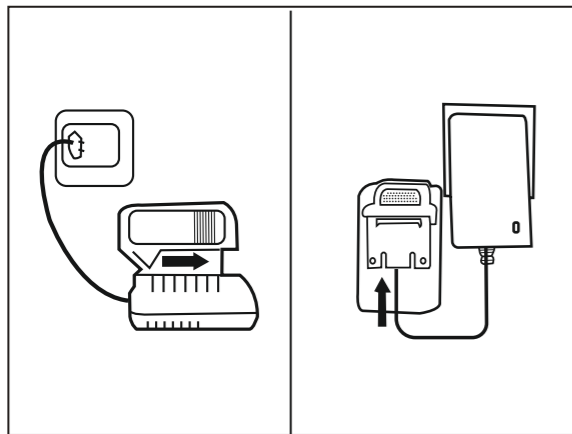

Підключіть акумулятор до зарядного пристрою, як показано на малюнку вище, щоб зарядити акумулятор. Коли акумулятор зарядиться, індикатор зарядного пристрою зміниться з червоного на зелений.

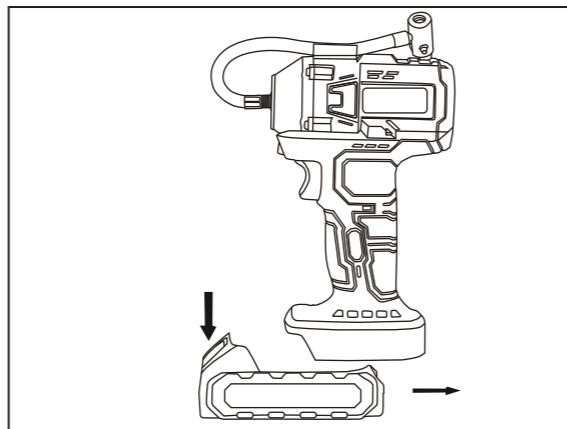

Встановлення акумулятора: Вставте акумулятор в основу машини
Вийміть акумулятор: Натисніть кнопку акумулятора і вийміть акумулятор.

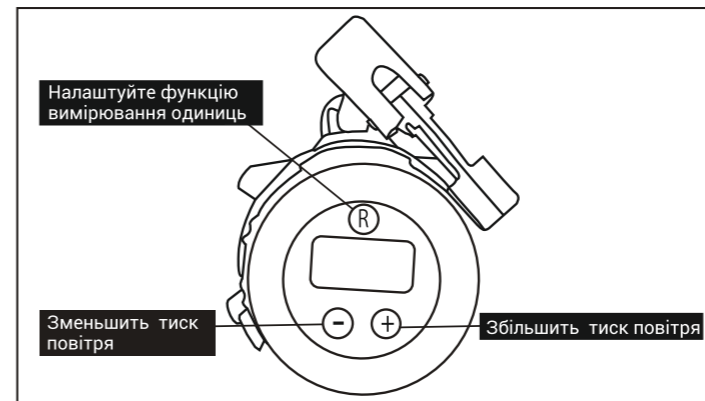

ВИБЕРІТЬ РЕЖИМ

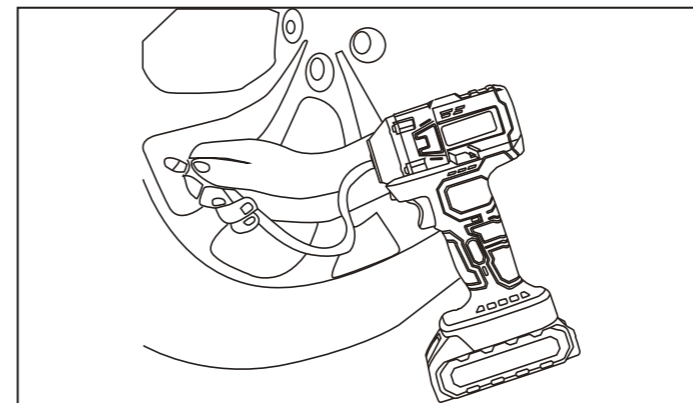

ПІДКЛЮЧІТЬ ДО СТЕРЖНЯ

ПОСЛІДОВНІСТЬ НАДАННЯ ПЕРШОЇ ДОПОМОГИ

УВАГА!

- припинити дію на організм факторів, що спричинили нещасний випадок, які загрожують здоров'ю чи життю потерпілого (звільнити від дії електричного струму; винести з зони, де з'явилася пара токсичних речовин, загасити одяг, що спалахнув; зняти одяг та взуття, на які попала кислота, припой, гарячий бітум або інший матеріал) і оцінити його стан;
- визначити характер і важкість травми, найбільшу загрозу для життя потерпілого, послідовність заходів щодо його рятування,
- вжити необхідних заходів щодо рятування потерпілого в порядку першочерговості (відновити прохідність дихальних шляхів, провести штучне дихання, зовнішній масаж серця, зупинити кровотечу, накладити пов'язку тощо);
- викликати швидку допомогу чи лікаря або вжити заходів для відправлення потерпілого до найближчого медичного закладу;
- підтримувати основні життєві функції потерпілого до прибуття медичної допомоги.

Не торкайтеся шкіри постраждалого голими руками до тих пір, поки від нього не видалено джерело електричної напруги. Вимкніть напругу, якщо можна. Якщо цього не можна зробити, витягніть вилку шнура або відкиньте кабель від потерпілого. Якщо це неможливо, встаньте на сухий матеріал і відтягніть потерпілого від джерела напруги, використовуючи ізолюючий матеріал, наприклад суху палицю. Якщо потерпілий дихає, покладіть його в положення для відновлення сил, описане нижче. Якщо потерпілий без свідомості, потрібно привести його до тями:

ВІДКРИЄМО ДИХАЛЬНІ ШЛЯХИ:

Відхиліть голову потерпілого назад і підніміть підборіддя вгору.

Дістаньте сторонні предмети з рота або глотки (включаючи штучні щелепи, сигарету або жувальну гумку).

ДИХАННЯ: Візуально на слух або дотиком перевірте, що потерпілий дихає.

КРОВООБІГ: Перевірте пульс на шії потерпілого.

ЯКЩО ДИХАННЯ ВІДСУТНЄ, АЛЕ ПУЛЬС Є, ТО:

Щільно затисніть ніс потерпілого. Зробіть глибокий вдих і притисніть губи до губ потерпілого. Повільно видихніть, стежачи, щоб грудна клітка потерпілого піднялася. Потім дайте грудям опуститися. Робіть такі вдихи 10 разів на хвилину. Перевіряйте наявність пульсу після кожних 10 вдихів.

Коли дихання відновиться, покладіть постраждалого в положення для відновлення сил, описане нижче.

ЯКЩО ПУЛЬС І ДИХАННЯ ВІДСУТНІ

Викличте по телефону швидку медичну допомогу.

Зробіть два рази вдих в рот потерпілому та стискайте грудну клітку наступним чином:

Покладіть свою долоню на груди потерпілого так, щоб ваші пальці йшли вздовж ребер його грудної клітини.

Покладіть другу руку поверх першої і схрестіть пальці обох рук.

Тримавши руки прямими, натискайте долоні вниз на відстань 4-5 см з частотою 15 разів на хвилину.

ГАРАНТІЙНІ УМОВИ

Шановний користувач!

1. Вітаємо Вас з купівлею нашого виробу і висловлюємо вдячність за Ваш вибір.
2. Надійна робота даного виробу протягом усього терміну експлуатації - основна мета наших сервісних центрів. У разі виникнення будь-яких проблем в процесі експлуатації виробу рекомендуємо Вам звертатися тільки в сервісні центри, адреси та телефони яких Ви зможете знайти в Гарантійному талоні або дізнатися в магазині.
3. При купівлі виробу вимагайте перевірки його комплектності та справності в Вашій присутності, інструкцію по експлуатації та заповнений Гарантійний талон українською мовою. При відсутності у Вас правильно заповненого гарантійного талона ми будемо змушені відхилити Ваші претензії щодо якості даного виробу.
4. Щоб уникнути непорозумінь переконливо просимо Вас перед початком роботи з виробом уважно ознайомитися з інструкцією по його експлуатації.
5. Звертаємо Вашу увагу на виключно побутове призначення даного виробу.
6. Правовою основою дійсних гарантійних умов є діюче Законодавство і, зокрема, Закон "Про захист прав споживачів".
7. Гарантійний термін на даний виріб становить 12 місяців і обчислюється з дня продажу через роздрібну торгову мережу. У разі усунення недоліків виробу, гарантійний строк продовжується на період, протягом якого воно не використовувалося.
8. Термін служби виробу - 5 років.
9. Наші гарантійні зобов'язання поширюються тільки на несправності, виявлені протягом гарантійного терміну та обумовлені виробничими факторами.
10. Гарантійні зобов'язання не поширюються на несправності виробу, що виникли в результаті:
 - Недотримання користувачем розпоряджень інструкції з експлуатації виробу.
 - Механічного пошкодження, викликаного зовнішнім ударним або будь-яким іншим впливом.
 - Використання виробу в професійних цілях і обсягах.
 - Застосування виробу не за призначенням.

- Стихійного лиха.
 - Несприятливих атмосферних і інших зовнішніх впливів на виріб, таких як дощ, сніг, підвищена вологість, нагрівання, агресивні середовища.
 - Використання приладдя, витратних матеріалів та запчастин, які не рекомендовані або не схвалені виробником.
 - Проникнення всередину виробу сторонніх предметів, комах, матеріалів або речовин.
 - Самостійна спроба заміни деталей інструменту, поза уповноваженим сервісним центром. До безумовних ознак яких відносяться: зірвані гарантійні пломби, заломы на шліцьових частинах кріпильних гвинтів, частин корпусу і т.п.
 - На приналежності, запчастини, що вийшли з ладу внаслідок нормального зносу, та витратні матеріали, такі як фільтри, вугільні щітки, і т.п.
 - На витратні і ріжучі пристосування: шліфувальні диски, пильні полотна, ножі, ланцюги і т.п. Елементи їх кріплення і натягу.
 - На несправності, що виникли в результаті перевантаження, що спричинило вихід з ладу електродвигуна (ротора і статора; згорання ротора або статора з перегоранням ізоляційних втулок), випрямлячів, автоматичних вимикачів або інших вузлів і деталей. До безумовних ознак перевантаження виробу відносяться, зокрема: поява кольорів мінливості, деформація або оплавлення деталей і вузлів виробу, потемніння або обвуглювання ізоляції проводів під впливом високої температури.
 - На несправності, що виникли в результаті недотримання правил обслуговування інструменту, його забрудненням, несвоєчасної очистки; блокування вузлів і механізмів, викликані проникненням всередину виробу сторонніх предметів, комах, матеріалів або речовин.
- Виробник зобов'язується протягом гарантійного терміну експлуатації безкоштовно виправляти дефекти продукції або замінювати її, якщо дефекти не виникли внаслідок порушення покупцем правил користування продукцією або її зберігання. Гарантійний ремонт інструменту проводиться виробником за пред'явленням гарантійного талона, а післягарантійний - в спеціалізованих ремонтних майстернях. Виробник не приймає претензії на некомплектність і механічні пошкодження інструменту після його продажу.

СЕРІЯ

0000001

Дата звернення _____

Дата вилучення _____

Майстер _____

Виконавець ремонту _____

(адреса сервісного центру, його штамп)

СЕРІЯ

0000001

Дата звернення _____

Дата вилучення _____

Майстер _____

Виконавець ремонту _____

(адреса сервісного центру, його штамп)

СЕРІЯ

0000001

Дата звернення _____

Дата вилучення _____

Майстер _____

Виконавець ремонту _____

(адреса сервісного центру, його штамп)

FORTE

ГАРАНТІЙНИЙ ТАЛОН № 0000001

Найменування виробу та модель _____

Рік випуску _____

Серійний номер _____ Дата продажу ____/____/____

Назва торговельної організації _____

Штамп
імпортера
дилера

Штамп
торговельної
організації

Увага! При покупці інструмента вимагайте в продавця перевірки його якості і комплектації, а також правильного заповнення гарантійного талона і наявності печаток у ньому. Усі претензії по зовнішньому вигляду і комплектності пред'являйте продавцеві при прийнятті товару. З усіх питань, пов'язаних з техобслуговуванням звертайтеся а авторизовані сервісні центри, перелік яких наведено на звороті.

Товар отримано у справному стані, без видимих пошкоджень та у повній комплектації. Перевірено у моєї присутності. Претензій щодо якості товару не маю, з умовами експлуатації та гарантійного обслуговування ознайомлений і згоден.

Покупець _____

Телефон _____ Підпис покупця _____

Умови гарантії

Гарантійний термін експлуатації виробу складає 12 місяців при наявності товарного або касового чеку (видаткової накладної) з відміткою про дату продажу, а також правильно заповненого Гарантійного талона та підпису Покупця про прийняття ним гарантійних умов. При невиконанні цих умов претензії по якості виробу неприймаються. Протягом гарантійного терміну власник має право на безкоштовний ремонт виробу, як що він вийшов з ладу через дефекти виготовлення або матеріалів.

Гарантійні претензії приймаються в разі наявності правильно заповненого гарантійного талону з печатками та підписом, оригіналу касового чека або видаткової накладної з вказаною датою продажу. В разі пред'явлення претензії зареєстрованого інструменту на 3 річну гарантію, необхідно вказати номер гарантійного сертифікату.

Гарантійні ремонти повинні проводитися тільки в авторизованих сервісних центрах FORTE.



ПІДНЕСІТЬ КАМЕРУ СМАРТФОНА,
ВІДСКАНІТЬ ДАНІ QR-КОДУ
ТА ЗАПОВНІТЬ РАСТРАЦІЙНУ ФОРМУ

Право на гарантійний ремонт втрачається в наступних випадках:

1. Наявність в Гарантійному талоні виправлень, не розбірливих записів, відсутня печатка.
2. Якщо несправності виробу викликані uszkodженнями при транспортуванні, неправильним збереженням, недбалим застосуванням, поганим доглядом. Якщо виріб має надмірне забруднення інструмента, як внутрішнє, так і зовнішнє, іржавий.
3. Має місце неправильної експлуатації (порушення правил Інструкції з експлуатації, включаючи перевантаження і використання не за призначенням). Експлуатація з не призначеною або тупою різальною оснасткою, не призначеними насадками або додатковими пристосуваннями.
4. Якщо виріб піддавався конструктивним змінам або уповноваженими особами ...
5. Коли виріб потрапив в гарантійний ремонт після спроб самостійного ремонту і/або змачення виробу під час гарантійного терміну (сліди розкрипа інструмента, зірвані шліди гвинтів, редукторна голівка встановлена невірно і т.д.).*
6. Якщо експлуатація інструменту після прояви несправності небула зупинена і продовжувалась*
7. Вихід з ладу одночасно статора та ротора.*
8. Пластикові корпуси інструменту, які вийшли з ладу в результаті механічних пошкоджень, перегріву, що спричинило за собою порушення посадочних місць встановлених деталей. Деформацію і сліди затеранія, через надмірне зусилля оператором при роботі.*
9. Вихід з ладу термонагрівального елемента фена через порушення умов роботи.*
10. Несправності викликані незалежними від виробника причинами, такими, як перелади напруги електричного струму, явища природи, стихійні лиха.
11. Якщо експлуатація виробу відбувалася без захисної оснастки, що входить у їхній комплект (захисні кожухи, відбійні щитки і т.д.), що служать для безпеки працівника і перешкоджають проникненню оброблюваного матеріалу у середину виробу.*
12. Наявність у середині виробу сторонніх речовин, рідин і предметів, залишки-будівельних матеріалів, абразивів, металева та інша стружка і т.д. *
13. Якщо є в наявності механічні зовнішні uszkodження (тріщини, вм'ятини і потертості корпусу, пластикових захисних кожухів), а також механічні uszkodження статорів редукторів.
14. Якщо мають місце uszkodження шнура живлення або штепсельної вилки, що виникли в результаті багаторазового перегину, механічного uszkodження або при підключенні до розетки з поганим контактом. Сліди дії вогню.
15. Якщо не своєчасно були змінене швидкозношувані витратні деталі. Наприклад: щітки, фільтри, мастило, ремені і т.п., наслідок того виникли несправності виробу.
16. Якщо має місце нормальний знос інструмента в результаті тривалого використання. Рівномірний знос деталей при відсутності на них заводських дефектів не дає право на їх заміну по гарантії.*
17. Гарантія не поширюється на оснащення інструмента, витратне приладдя та матеріали (наприклад: акумулятори, патрони до дрилів, болти фіксатора пики до відбійних молотків, гайки для абразивних і відрізних дисків, цанги, бури, свердла, пильні диски, фрези і т.п.), що було в експлуатації.
18. Гарантія не поширюється на витратні приладдя, гумові амортизатори й ущільнювачі, щітки, приводні ремені, шланги та насадки, пильні стрічки, ріжучі головки та їх елементи що разом називаються «елементи, які швидкозношуються».
19. Якщо пошкодження інструмента пов'язане з застосуванням надмірних зусиль оператором (фізичне навантаження).
20. Гарантія не поширюється на такі види робіт, як регулювання, чищення та інші роботи по догляду інструменту.
21. Інструменти Forte, пошкодження яких, спричинені природнім зносом вузлів і частин інструменту також внаслідок перевантаження або інтенсивного використання.

* **Виявляється діагностикою в сервісному центрі.
0 (800) 200-222, СЕРВИС-ЦЕНТР**

**УВАГА! Відривний талон вирізається тільки гарантійним сервісним центром,
при цьому вимагайте заповнення даних про ремонт у гарантійному талоні.**

Забов'язання по гарантії виконуються на території
України в авторизованих сервісних центрах.
Телефон гарячої лінії 0800200222
Сервісний центр 044 498 16 89
E-mail: service@budpostach.com.ua

WWW.SERVICE.BUDPOSTACH.UA

Виконані роботи підтверджую

_____ (підпис клієнта)

**УВАГА! Відривний талон вирізається тільки гарантійним сервісним центром,
при цьому вимагайте заповнення даних про ремонт у гарантійному талоні.**

Забов'язання по гарантії виконуються на території
України в авторизованих сервісних центрах.
Телефон гарячої лінії 0800200222
Сервісний центр 044 498 16 89
E-mail: service@budpostach.com.ua

WWW.SERVICE.BUDPOSTACH.UA

Виконані роботи підтверджую

_____ (підпис клієнта)

**УВАГА! Відривний талон вирізається тільки гарантійним сервісним центром,
при цьому вимагайте заповнення даних про ремонт у гарантійному талоні.**

Забов'язання по гарантії виконуються на території
України в авторизованих сервісних центрах.
Телефон гарячої лінії 0800200222
Сервісний центр 044 498 16 89
E-mail: service@budpostach.com.ua

WWW.SERVICE.BUDPOSTACH.UA

Виконані роботи підтверджую

_____ (підпис клієнта)

ВЛАСНІ СЕРВІСНІ ЦЕНТРИ «FORTE»

Біла Церква
(050) 384-84-12
bcservice@budpostach.com.ua
вул. Січневого прориву, 72-а

Білгород-Дністровський
(050) 406-43-66
Belgorod-Dn@budpostach.com.ua
вул. Шабська, 77

Бориспіль
(050) 435-75-65
Borispol@budpostach.com.ua
вул. М.Калмикова, 14 Б

Вінниця
(050) 313-81-75
vinnitsa@budpostach.com.ua
вул. Чехова, 45

Вознесенськ
(050) 315-80-17
voznensensk@budpostach.com.ua
вул. Соборності, 83

Дніпро
(050) 418-37-01
Dnopr_service@budpostach.com.ua
пров. Юнатів, 7А

Дрогобич
(050) 496-49-32
Drogobych@budpostach.com.ua
вул. Тураша, 28

Житомир
(050) 338-90-54
zht@budpostach.com.ua
вул. Січневого прориву, 16

Запоріжжя
(050) 352-53-81
Zaporozhye@budpostach.com.ua
вул. Чубанова, 1

Івано-Франківськ
(095) 283-01-55
if-service@budpostach.com.ua
вул. Коновальця, 229 В

Ізмаїл
(050) 405-84-39
Izmail_Servise@budpostach.com.ua
вул. Гагаріна 62

Калуш
(050)-321-66-73
Kalush@budpostach.com.ua
вул. Долинська, буд. 88-к

Кам'янець-Подільський
(095) 284-03-96
kr@budpostach.com.ua
Камянець-Подольський р-н, с.
Камянка, вул. Вокзальна 2

Київ
(050) 446-88-70
0-800-200-222
service@budpostach.com.ua
вул. Бориспільська 9 Е

Ковель
(066) 170-36-18
Kovel@budpostach.com.ua
вул.Брепестська,111-М

Конотоп
(050) 482-54-77 офіс
konotop@budpostach.com.ua
вул. Успенско-Троїцка, 72/4

Коростень
(095) 284-94-85
korosten@budpostach.com.ua
вул. Промислова, 4

Корсунь-Шевченківський
(050) 419-84-86
korsun@budpostach.com.ua
вул. Ярослава-Мудрого, 343

Кременчуг
(095) 283-93-22
Kremenchug_service@budpostach.com.ua
вул. Махорочная, 37а

Кривий Ріг
(050) 421-17-22
Krivoy_Rog@budpostach.com.ua
вул. Клайпедська, 2

Кропивницький
(050) 415-54-29
kirov@budpostach.com.ua
вул. Аджамська 17

Лозова
(050) 336-17-39
lozova@budpostach.com.ua
вул. Мікрорайон 1, 6,7, оф.2

Лубни
(050) 012-14-98
lubny@budpostach.com.ua
вул. П. Лубенського, 49

Луцьк
(050) 385-01-12
lutsk@budpostach.com.ua
вул. Карбишева, 2

Львів
(050) 388-47-13
lvov-service@budpostach.com.ua
вул. Б. Хмельницького, 106

Могилів-Подільський
(050)-353-86-15
Mogilev-Podolskiy@budpostach.com.ua
проспект Героїв, 154

Миколаїв
(095) 283-14-88
nikolaev_service@budpostach.com.ua
вул. Авангардна, 2 а

Нікополь
(050) 345-31-86
nikopol@budpostach.com.ua
вул. Кооперативна, 3

Олександрія
(066)-357-37-55
Alexandria@budpostach.com.ua
вул. Кировоградское шоссе, 157

ПАРТНЕРСЬКІ СЕРВІСНІ ЦЕНТРИ МАЮТЬ ПРАВО ПРОВОДИТИ ГАРАНТІЙНІ І НЕ ГАРАНТІЙНІ РОБОТИ

Київ	"ЕЛЕКТРОБЕНЗОСЕРВІС" ПП "Шепель В.В."	вул. Причальна 5а (Осокорки. Заїзд з вул. Здобувницької)	(097) 710-15-48 (044) 587-72-24	Будівельний електронструмент Компресори повітряні Бетонозмішувачі	Житомир	ПП "Марченко О.П."	Вул. Параджанова 53	(067) 430-03-24 (0412) 44-51-08	Будівельний електронструмент Компресори повітряні Бетонозмішувачі
Київ	ТОВ "Інструмент сервіс центр"	вул. Братиславська 14-Б (будівля супермаркету «Фуршет»)	(044) 513-85-24 (044) 513-85-24	Будівельний електронструмент Компресори повітряні	Кропивницький	ПП "Черічанський Д.В."	вул. Пацаєва 25А	(050) 423-33-00 (067) 520-05-11	Будівельний електронструмент Компресори повітряні Бетонозмішувачі
Київ	ТОВ "Будпартнер"	вул. Заболотного 15	(044) 596-93-52 (067) 504-61-84	Компресори повітряні	Обухів	ФОП "Биков Г.І."	вул. Київська 113/6 М-н. "Інструмент-центр"	(04572) 7-26-46 (097) 976-00-66 (093) 976-00-66	Будівельний електронструмент Компресори повітряні Бетонозмішувачі
Бориспіль	"ЕЛЕКТРОБЕНЗОСЕРВІС" ПП "Шепель В.В."	вул. Київський шлях 10 (ринок Новий)	(096) 00-99-432	Будівельний електронструмент Компресори повітряні Бетонозмішувачі	Павлоград	ПП "Матяш В.П."	вул. Горького 145А(1 (3-поверх)	(066) 091-98-88	Будівельний електронструмент
Дніпро	ПП "Шварникот Д.А."	вул. Троїцька 11	(067) 746-83-04	Будівельний електронструмент Компресори повітряні Бетонозмішувачі	Суми	ПП "Боклаг Р.В."	вул. Білопільський шлях 13	(066) 418-22-33 (099) 045-72-94	Будівельний електронструмент Компресори повітряні Бетонозмішувачі
Долина Ів-Франківська обл.	ПП "Хмеляк М.С."	вул. Хмельницького 31А	(095) 524-46-68 (067) 147-39-88	Будівельний електронструмент Бетонозмішувачі Компресори повітряні	Ужгород	ПП "Анталовці Є.М." СЦ "Інструмент Сервіс"	пл. Кирила і Мефодія (територія готелю Закарпаття)	(068) 18-58-376	Будівельний електронструмент Компресори повітряні Бетонозмішувачі
Дрогобич Львівська обл.	"Центральна майстерня" ФОП "Хлопик Р.С."	вул. Грушевського 83	(067) 250-15-62	Будівельний електронструмент Компресори повітряні Бетонозмішувачі	Харків	СЦ "САДМАСТЕР" ФОП "Герасімов В.О."	вул. Гордієнківська 36	(050) 908-14-90 (068) 603-08-33	Будівельний електронструмент Компресори повітряні Бетонозмішувачі
Дрогобич Львівська обл.	ТОВ "Олан-Маркет"	вул. Самбірська 30/1	(067) 67-25-100	Будівельний електронструмент Компресори повітряні Бетонозмішувачі	Харків	ТОВ "Засоби малої механізації"	вул. Шевченка 164	(050) 062-09-29 (067) 628-63-83	Будівельний електронструмент Компресори повітряні
Чернігів	ПП "Нікітенко В.І." С.Ц. "Ремонт електро та бензоінструменту"	вул. Ремісничка 49, оф.2 (Будівля ДТСААФ)	(093) 440-94-42 (068) 339-82-12	Будівельний електронструмент Компресори повітряні	Чернігів	СЦ "Харків Електро" ПП "Ананко М.Ю."	вул. Мазепи 33	(0462) 65-35-61 (066) 185-25-52 (097) 603-29-03	Будівельний електронструмент Компресори повітряні Бетонозмішувачі

ВЛАСНІ СЕРВІСНІ ЦЕНТРИ «FORTE»

Охтирка
(050) 473-85-36
ahtyrka@budpostach.com.ua
переул. Миру, 2

Одеса
(050) 419-43-07
odessa@budpostach.com.ua
вул. Новомосковська дорога
(Вячеслава Кириллова),3

Павлоград
(050) 335-61-15
pavlograd@budpostach.com.ua
вул. Дніпровська 334а/1а

Первомайск
(095) 283-09-20
pervomaysk@budpostach.com.ua
вул. Київська 129

Подільськ (Котовск)
(050) 418-36-53 офіс
Kotovsk@budpostach.com.ua
вул. Соборна 216Е

Полтава
(050) 351-41-69
poltava@budpostach.com.ua
вул. 9 січня, буд. 1

Прилуки
(095) 287-63-37
Priluki@budpostach.com.ua
вул. Київська 140г /2

Рівне
(050) 357-40-93
Rovno@budpostach.com.ua
вул. Соборна 420

Сарни
(050) 490-36-10
Sarny@budpostach.com.ua
вул. Європейська, 27

Сміла
(050) 313-78-84
smela@budpostach.com.ua
вул. Тараса Шевченка, 77

Стрий
(050) 414-75-78
Striy@budpostach.com.ua
вул. Промислова, 10Е

Суми
(050) 380-43-40
Sumy-service@budpostach.com.ua
вул. Прокоф'єва 19, оф 3

Тернопільський район, село Острів
(050) 407-30-87
ternopil@budpostach.com.ua
вул. Промислова, 10А

Тульчин
(050) 403-48-62
tulchin@budpostach.com.ua
Вінницькая область,
Тульчинський р-н, с.Нестерварка,
вул. Польова 1

Ужгород
(050) 359-85-76
uzhorod@budpostach.com.ua
вул. Краснодонців, 1

Умань
(050) 317-65-30
uman_service@budpostach.com.ua
вул. Короля Данила 26А

Харків
(050) 418-66-92
KharkovBP@budpostach.com.ua
проспект Льва Ландау 147 А

Хмельницький
(099) 205-11-26
Khmelnitskiy_service@budpostach.com.ua
вул. Прибузька 57

Хуст
(050)-40-37-347, (095)-268-20-77
Khust@budpostach.com.ua
вул. Івана Франка, 175

Черкаси
(050) 383-21-06
cherkassy-service@budpostach.com.ua
вул. Смілянська, 163

Чернігів
(050) 312-13-04
Chernigov@budpostach.com.ua
вул. Громадська, 45

Чернівці
(095) 281-20-52
chernivtsi_service@budpostach.com.ua
вул. Ярослава Мудрого 31

Черноморськ
(050)-392-59-43
Chernomorsk@budpostach.com.ua
вул. Транспортна, 14

Чортків
(050) 432-36-68
Chortkov@budpostach.com.ua
вул. Кн. В.Великого, 31

Шепетівка
(050) 335-27-77
shepetovka@budpostach.com.ua
вул. Руслана Мазунова 25/1

Шостка
(050) 335-61-09
shostka@budpostach.com.ua
вул. Шевченко, 50

Зобов'язання по даній гарантії виконуються на території України авторизованими сервісними центрами, список яких можна отримати в гарантійному талоні або за телефоном гарячої лінії

0 800 200 222 (безкоштовні дзвінки зі стаціонарних телефонів в межах України) або за лектронною адресою service@budpostach.com.ua.

ПАРТНЕРСЬКІ СЕРВІСНІ ЦЕНТРИ МАЮТЬ ПРАВО ПРОВОДИТИ ТІЛЬКИ НЕ ГАРАНТІЙНІ РОБОТИ

Київ	ПП "Техноріно"	вул. Радунська 3 АГК "Радосинь"	095-674-46-06	Будівельний електронструмент Компресори повітряні Бетонозмішувачі	Ізмаїл	ПП "Граніч В.Г."	вул. Пушкіна 84	(068) 334-01-01 (063) 123-32-54	Будівельний електронструмент Компресори повітряні Бетонозмішувачі
Київ	ТОВ "Будпартнерт"	вул. Заболотного 15	(044) 596-93-52 (067) 504-61-84	Будівельний електронструмент Компресори повітряні	Краматорськ	ПП "Лінський В.І."	вул. паркова 30 М-н "Світ Інструменту"	(099) 554-99-06	Будівельний електронструмент Компресори повітряні Бетонозмішувачі
Київ	ФОП "Оржеховський С.І"	вул.Соборна 7 Б Петропавлівська Борщагівка	(068) 374-39-39 (093) 151-99-57 (098) 907-95-39	Будівельний електронструмент Компресори повітряні Бетонозмішувачі	Луцьк	ПП "Макарчук П.Д."	вул Шопена 2 м-н "Профлайн"	(0332) 72-28-13 (066) 615-40-45 (067) 334-13-23	Будівельний електронструмент Компресори повітряні
Київ	ТОВ "Інструмент К"	Харківське шосе 201/203	(044) 360-60-70 (050) 442-61-95 (044) 562-22-12 (044) 361-39-28	Будівельний електронструмент	Луцьк	ПП "Липський Д.А."	пр. Волі 27	(050) 717-10-77 (067) 326-77-60	Компресори повітряні Бетонозмішувачі
Київ	С.Ц. "САДМАРКЕТ"	вул. Острівна 16	(098) 159-13-01 (099) 296-51-65	Компресори повітряні	Миколаїв	С.Ц. "Майстер" ПП "Кузьмін О.О."	пр. Центральний 2	(097) 629-71-44 (0512) 34-31-54	Будівельний електронструмент
Бровари	ПП "Техноріно"	вул. Короленка 72	(063) 837-77-63	Будівельний електронструмент Компресори повітряні Бетонозмішувачі	Полтава	"Майстерня з ремонту садової техніки і інструменту" ПП "УКРОСІНСТРУМЕНТ"	вул. Половка Р-К, Великотирновський	(099) 055-90-95	Будівельний електронструмент Компресори повітряні Бетонозмішувачі
Біла Церква	С.Ц. "Вікінг" ПП "Українструментсервіс-К"	вул. Ярмакова 3	(067) 504-79-69 (067) 309-68-05	Будівельний електронструмент Компресори повітряні	Суми	ПП "Горовий А.І."	вул. Харківська 12 м-н "BOSCH інструмент"	(050) 756-47-48 (097) 534-50-28	Будівельний електронструмент Компресори повітряні
Дніпро	ПП "Поляков В.С."	вул. Криворізька 16А	(067) 560-99-02	Компресори повітряні Бетонозмішувачі	Суми	ПП "Зінченко А.О."	вул. Інтернаціоналістів 5	(099) 226-07-12 (097) 306-84-16	Будівельний електронструмент
Житомир	ОПТИМА	пр.Незалежності 11-Б м-н Оптіма	(0412) 46-53-14 (098) 977-57-55	Будівельний електронструмент	Черкаси	ПП "Мартиненко В.М."	вул. Надпільна 334	(098) 224-35-16 (066) 526-11-69	Будівельний електронструмент
Запоріжжя	ПП "Швець М.С."	вул. світла 16А територія школи № 49	(050) 941-56-41 (068) 338-02-90	Будівельний електронструмент Компресори повітряні до 100л.	Чернігів	ТОВ "Укрінструмент"	вул. Старобілоуська 73	(050) 846-14-89 (093)911-17-02 (098)576-88-47	Будівельний електронструмент Компресори повітряні Бетонозмішувачі